



ISTITUTO D'ISTRUZIONE SUPERIORE

“Evangelista Torricelli”

Via Udine, 7 - MANIAGO (PN)

☎ 0427/731491 - Fax 0427/732657

http:// www.torricellimaniago.gov.it

email: pnis00300q@istruzione.it



ISTITUTO
D'ISTRUZIONE
SUPERIORE
EVANGELISTA
TORRICELLI
- MANIAGO -

DOCUMENTO DEL CONSIGLIO DELLA CLASSE 5C A.S. 2016/17

PRESENTAZIONE DELL'ISTITUTO

Il Liceo Scientifico Statale di Maniago, nato nel 1973 come sede staccata del Liceo “Michelangelo Grigoletti” di Pordenone, acquisisce nel 1987 l'autonomia e viene intitolato a Evangelista Torricelli, uomo di scienza del Seicento allievo di Galileo. Nell'anno scolastico 1997-98 diventa operativo il coordinamento con il locale Istituto Professionale per l'Industria e l'Artigianato.

Attualmente la nostra scuola si presenta come Istituto d'Istruzione Superiore “Evangelista Torricelli” e riunisce al proprio interno i corsi del Liceo Scientifico, del Liceo Linguistico e dell'Istituto Professionale. Dall'anno scolastico 2014/15 è avviata, all'interno del Liceo Scientifico, l'opzione sportiva. Il percorso del Professionale è articolato negli indirizzi di Manutenzione e Assistenza Tecnica e Produzioni Industriali e Artigianali. La diversità tra il percorso liceale e quello professionale rappresenta uno stimolo continuo alla ricerca di una proposta educativa almeno in parte comune ai due indirizzi. Alcuni traguardi che l'Istituto si impegna a raggiungere nell'arco dei prossimi tre anni scolastici sono l'aumento del successo scolastico, riuscire a trovare un giusto equilibrio, anche in termini di valutazione, tra i processi di formazione formale e le esperienze di formazione informale (l'alternanza scuola-lavoro) e la rilevazione sistematica (studi e lavoro) della situazione degli ex allievi degli ultimi cinque anni e il suo impiego per l'attività di orientamento.

PRESENTAZIONE DELLA CLASSE

La classe V^C risulta attualmente formata da 22 studentesse; nell'anno scolastico 2014-2015 si è verificata una fusione generando un'unica classe terza sez. C. Al quarto anno sono state inserite nel gruppo classe tre allieve ripetenti.

Una studentessa risulta certificata ai sensi della Legge 104/92, e usufruisce di una progettazione differenziata.

Si rileva inoltre la presenza di un'allieva con progettazione BES.

Circa un terzo della classe ha maturato un apprezzabile senso di responsabilità personale e sviluppato capacità logiche di analisi, di sintesi e di valutazione critica.

Alcune alunne, invece, non si sono applicate con discreta regolarità nello studio delle diverse discipline; l'apprendimento si è dimostrato prevalentemente mnemonico, e poco rielaborativo.

Nel complesso le allieve hanno partecipato con discreto interesse al dialogo educativo e hanno sviluppato un metodo di studio e di lavoro adeguati, con un uso di tempi, modi e strumenti non sempre razionale.

Una ristretta fascia di studentesse ha manifestato progressi diseguali e tuttora presenta ancora lacune settoriali nella preparazione.

La continuità didattica non è stata sempre mantenuta. Durante il triennio per diverse discipline (inglese, francese, spagnolo e italiano) si è verificato un avvicendamento di insegnanti.

PROGETTAZIONE COLLEGALE

Obiettivi didattici conseguiti in termini di	COMPETENZE		
	<ul style="list-style-type: none"> - La classe possiede capacità logico-critiche che si attestano su livelli sufficienti, buoni e più che buoni, anche relativamente ai collegamenti interdisciplinari. - Mediamente discrete le capacità di sintesi; di alcune allieve sono da evidenziare anche buone abilità di rielaborazione 		
	ABILITÀ		
Obiettivi didattici conseguiti in termini di	<p>La classe è in grado di esporre oralmente e per iscritto gli argomenti oggetto di studio utilizzando correttamente le conoscenze acquisite e i linguaggi specifici, con esiti mediamente soddisfacenti.</p> <p>La classe è mediamente in grado di leggere e interpretare con una certa autonomia testi di varia difficoltà relativi alle diverse discipline.</p>		
	CONOSCENZE		
	<p>La classe nel complesso ha acquisito una conoscenza mediamente soddisfacente e in qualche caso più che buona di:</p> <ul style="list-style-type: none"> - Contenuti (principi, teorie, nuclei concettuali, regole, procedure); - Linguaggi specifici. 		
Metodi	<ul style="list-style-type: none"> - Alla lezione frontale si è fatto ricorso per introdurre nuovi argomenti di studio. - La lezione dialogata è stata utilizzata soltanto in alcune situazioni. - Gli studenti sono stati impegnati in ricerche personali ed hanno utilizzato il laboratorio multimediale, in particolare per le attività linguistiche, e il laboratorio di fisica 		
Strumenti	Libri di testo, quaderni di appunti, vocabolari, materiale reperito nella biblioteca del Liceo o in quelle del territorio, audiovisivi, lavagna luminosa, software didattico, videoproiettore, computer, fotocopie, internet, laboratori, giornali quotidiani.		
Spazi	Aula; aula magna; laboratori di informatica, fisica e lingue; biblioteca; palestra; piscina, spazi adiacenti al Liceo, mostre e musei, cinema e teatro		
Tempi	Si rinvia alla relazione finale dei singoli docenti		
Criteri di valutazione	Si rinvia al P.O.F. e alle relazioni finali dei singoli docenti		
Strumenti di valutazione	<ul style="list-style-type: none"> - Prove scritte: temi secondo le diverse tipologie testuali previste per la prima prova d'esame (analisi del testo poetico e narrativo, saggio breve e articolo giornalistico di vari ambiti, tema d'ordine generale e tema storico); relazioni, commenti, traduzioni; prove nelle lingue straniere studiate secondo la tipologia della seconda prova d'esame; esercizi e problemi di matematica e di fisica; simulazioni di terza prova; questionari di diverse tipologie. - Prove orali: interrogazioni su singoli argomenti o su tutto il programma; esercizi alla lavagna; esposizione di approfondimenti individuali o di gruppo 		
Numero e tipologia delle prove	Prima prova	Italiano	31/01/2017 11/04/2017
	Seconda prova	Inglese	29/03/2017 26/04/2017
	Terza prova Tipologia B	Spagnolo-Francese-Inglese- Filosofia-Fisica	14/12/2016

		Tedesco-Storia dell'Arte-Francese-Spagnolo-Matematica	22/02/2017
		Tedesco-Storia dell'Arte-Fisica-Francese-Spagnolo	05/05/2017
Attività curriculari ed extracurricolari	<ul style="list-style-type: none"> - 28-29-30 settembre: partecipazione di Akrep Katarina, De Spirt Chiara e Toubia Soukaina alla Summer School di Gorizia. - 18 ottobre: incontro sul rischio sismico: relatrice:dott.ssa Angela Sarao del Dipartimento “Centro di ricerche sismologiche” - 8 novembre: auditorium Concordia di Pordenone spettacolo in lingua francese”Paris-Bastille” - 18 novembre: incontro in teleconferenza con il giudice G.Colombo “Che cos’è la giustizia?” presso centro studi di Pordenone - 9 maggio: Progetto Dono del sangue - 19 gennaio: spettacolo il lingua spagnola :”Eva Peron: el musical” di Palketto Stage presso auditorium Concordia di Pordenone - 8 febbraio: mostra impressionismo a Treviso presso il museo di Santa Caterina - 16 febbraio: progetto “Pace e Diritti Umani”: incontro con Farhad Bitani - 17 febbraio: Student Day visita presso l’Università di Udine - Febbraio: 3 incontri con dott.ssa G.Vissat: “Educazione affettiva e sessualità” - 23 febbraio: incontro in aula magna con Demetrio Paolin autore di “Conforme alla gloria” - 09/23/30 marzo corso “Keep the beat” - 05-09 aprile: Viaggio d’istruzione: Berlino - 2 maggio: incontro-testimonianza legato all Resistenza: “Racconti di giovani ribelli” con A.Carnelutti e G.A.Facchinaggio <p>La classe si è avvalsa di: dell'insegnamento della Matematica in lingua inglese (CLIL), secondo quanto previsto dalla normativa e dell’insegnamento di alcuni argomenti di filosofia in lingua tedesca Gemellaggio elettronico con il liceo Triboulet di Romans sur Isère Tre allieve hanno sostenuto l’esame per il conseguimento della certificazione DELF 2B2 e 1B1</p>		

LAVORI DI APPROFONDIMENTO

Ciascun allievo ha svolto, sotto la supervisione degli insegnanti, un lavoro di approfondimento finalizzato all’apertura del colloquio d’esame. Di seguito si riportano gli argomenti sviluppati.

AKREP KATARINA	La sensibilità artistica e l’instabilità psichica
BELLONI VALENTINA	La condizione umana tra metropoli e società industriale
CARUSONE ALLISON	La seconda guerra mondiale come manifestazione del male
COSTANTIN ELISA	Fotografia-realtà attraverso l’attimo
DAVID ALICE	Reazione degli artisti alla guerra civile spagnola

DE SPIRT CHIARA	Punto di domanda: l'indecisione
DEHARI MEGI	Lo specchio tra autore e personaggio
DEL MISTRO GIULIA	La mafia
IMAMOVIC ALMEDINA	La condizione della donna in Bosnia negli anni Novanta
MANARIN JOHARA	Antonio Gaudì, tra modernismo catalano ed europeo
MESINA MARIA GRAZIA	Muri puliti popoli muti
MONELLO FRANCESCA VENERA	Cinema e sogno
MORARI ADRIANA	La figura del bambino nella letteratura
MORO SARA	Evita Peron: la heroina del pueblo
POLESEL SAMANTHA	Ghetto: discriminazione, arte e rivoluzione
RET CASTELLAN MATILDA	
RIZZOTTI SARA	La danza nell'arte e nella letteratura
ROVERE ANITA	Cinema: the art of moving pictures
TOFFOLO SHARON	La moda di tutti, lo stile di tanti, la classe di pochi
TOUBA SOUKAINA	Confini: il conflitto israelo-palestinese
TOUIRI RAJA	Los desaparecidos: "Nunca mas"
ZANETTI KAREN	Suicidio e resilienza

ALLEGATI

Al presente documento vengono allegati:

- piano di lavoro effettivamente svolto in ciascuna disciplina con l'indicazione degli obiettivi disciplinari in termini di competenze, abilità e conoscenze, dei contenuti, dei metodi, dei mezzi, degli spazi, dei tempi, dei criteri e degli strumenti di valutazione;
- testi delle esercitazioni delle terze prove fino ad ora sostenute;
- griglia di valutazione della prima prova;
- griglia di valutazione della seconda prova;
- griglia di valutazione della terza prova;
- documentazione riservata (disponibile presso la segreteria dell'istituto)

Firme componenti consiglio di classe

Materia	Insegnante	Firma
Lingua e letteratura italiana	Prof. Giorgio Rizzo	
Lingua e cultura inglese	Prof.ssa Manuela Restivo	
Esperto di conversazione lingua inglese	Prof. Alessio Carli	
Lingua e cultura francese	Prof.ssa Elena Trevet	
Esperta di conversazione lingua francese	Prof.ssa Dominique Polo	
Lingua e cultura tedesca	Prof.ssa Gabriele Friederik Penz	
Esperta di conversazione lingua tedesca	Prof.ssa Nadja Pittino	
Lingua e cultura spagnola	Prof.ssa Emanuela Turchet	
Esperta di conversazione lingua spagnola	Prof.ssa Teresa Schiavo	
Storia e Filosofia	Prof. Tomaso Duca	
Matematica e Fisica	Prof. Vladimiro Giacomello	
Scienze naturali	Prof.ssa Lucia Uccellini	
Storia dell'Arte	Prof. Roberto Sante Vallar	
Scienze motorie e sportive	Prof. Pieraugusto Aere	
Religione cattolica o attività alternative	Prof. Bruno Geremia	
Sostegno	Prof.ssa Cristina Caravita	
Sostegno	Prof. Carlo De Stefano	

I membri interni della commissione d'esame sono: prof. Roberto Vallar, prof.ssa Elena Trevet, prof.ssa Manuela Restivo e la prof.ssa Emanuela Turchet.

Maniago, 11 maggio 2017

Il Coordinatore

Prof.ssa Lucia Uccellini

Il Dirigente Scolastico

Prof Piervincenzo Di Terlizzi



ISTITUTO D'ISTRUZIONE SUPERIORE
"Evangelista Torricelli"
Via Udine, 7 - MANIAGO (PN)
☎ 0427/731491 - Fax 0427/732657
[http:// www.torricellimaniago.gov.it](http://www.torricellimaniago.gov.it)
email: pnis00300q@istruzione.it



Relazione finale
Anno Scolastico

CLASSE	5C
MATERIA	Italiano
INSEGNANTE	Giorgio Rizzo

▪ **OBIETTIVI DIDATTICI DISCIPLINARI CONSEGUITI IN TERMINI DI CONOSCENZE, ABILITÀ e COMPETENZE.**

CONOSCENZE

La classe ha acquisito una conoscenza di base delle linee essenziali della letteratura italiana del XIX e XX secolo, stabilendo le relazioni fondamentali tra manifestazioni letterarie, idee degli autori e società in cui essi vissero. La preparazione alle tipologie d'esame e le relative esercitazioni sono cominciate nell'ultimo anno di liceo, ma durante l'anno la classe ha acquisito una conoscenza mediamente sufficiente delle stesse.

ABILITÀ

Una parte della classe ha acquisito una buona capacità di applicare le conoscenze e di usare il pensiero logico, intuitivo e creativo, un'altra parte della classe applica le conoscenze e usa il pensiero logico, intuitivo e creativo in modo più discontinuo e il resto della classe rimane a un livello di base.

COMPETENZE

Una parte della classe è capace di usare conoscenze, abilità e capacità personali e metodologiche con responsabilità e autonomia, un'altra parte della classe ha tale capacità ma non sa usarla sempre in autonomia e il resto della classe necessita ancora di aiuto dall'esterno.

▪ **CONTENUTI DISCIPLINARI EFFETTIVAMENTE SVILUPPATI**

CONTENUTI	TEMPI
Preparazione all'esame di Stato	28
Il contesto storico e letterario italiano della seconda metà del XIX secolo. Il tardo-romanticismo italiano e la scapigliatura	2
Due grandi innovatori: Flaubert e Baudelaire Gustave Flaubert, "Madame Bovary" "La noia", lettura e commento "La morte di Emma", lettura e commento Charles Baudelaire, "I fiori del male" "L'albatro", lettura e commento "Invito al viaggio", lettura e commento Emilio Praga, "Penombre" "Preludio", lettura e commento	9
Vita di Giosuè Carducci e temi della sua poesia "Juvenilia" G	4

<p>“Qui, dove irato”, lettura e commento “Odi barbare” “Traversando la Maremma toscana”, lettura e commento</p>	
<p>Il naturalismo e il verismo. Vita e temi di Giovanni Verga. La figura femminile nelle opere e nell’ideologia di Verga “Vita dei campi” “Rosso Malpelo”, lettura e commento “Novelle rusticane” “Libertà”, lettura e commento “I Malavoglia” Conoscenza della trama e dei personaggi</p>	15
<p>Simbolismo e decadentismo. La vita e i temi di Giovanni Pascoli e Gabriele D’Annunzio Giovanni Pascoli “Il fanciullino” “La poetica del fanciullino”, lettura e commento “Myrica” “Lavandare”, lettura e commento “Canti di Castelvecchio” “Il gelsomino notturno”, lettura e commento Gabriele D’Annunzio “Canto novo” “Canta la gioia !”, lettura e commento “Il piacere” “Eros malsano”, lettura e commento “Poema paradisiaco” “Consolazione”, lettura e commento “Alcyone” “La pioggia nel pineto”, lettura e commento</p>	18
L’età delle avanguardie	2
I grandi modelli del romanzo novecentesco e la figura dell’inetto	1
<p>La nuova visione del romanzo in Italia. La vita e i temi di Luigi Pirandello e Italo Svevo Luigi Pirandello “L’umorismo” “Il sentimento del contrario”, lettura e commento “Novelle per un anno” “Il treno ha fischiato”, lettura individuale Italo Svevo “La coscienza di Zeno” Conoscenza della trama e dei personaggi</p>	7
La narrativa italiana tra le due guerre	1
<p>Le tematiche di Ungaretti, Saba, Montale e Pasolini. La precarietà e gli orrori della guerra in Ungaretti. Amore e sofferenza in Saba, Montale e Pasolini Giuseppe Ungaretti “L’allegria” “Soldati”, lettura e commento “Veglia”, lettura e commento “Fratelli”, lettura e commento “Pellegrinaggio”, lettura e commento Umberto Saba “Canzoniere” “A mia moglie”, lettura e commento Eugenio Montale</p>	8

<p>“Ossi di seppia” “Spesso il male di vivere ho incontrato”, lettura e commento</p> <p>“Satura” “Ho sceso, dandoti il braccio”, lettura e commento</p> <p>Pier Paolo Pasolini La meglio gioventù “A Rosari – A Rosario”, lettura e commento Visione del film “Pasolini, un delitto italiano”</p>	
La narrativa italiana dal secondo dopoguerra e ripasso del programma svolto	18
<p>Dante Alighieri “Divina Commedia” “Paradiso” I, XXXII (versi 139-151) e XXXIII canto, lettura e commento</p>	6
Totale ore	119

▪ **METODI UTILIZZATI**

Sono stati usati la lezione frontale, la lezione dialogata, la visione di immagini degli autori e di film e la correzione reciproca delle simulazioni dell’esame di Stato.

▪ **STRUMENTI**

La classe ha utilizzato il libro di testo, le fotocopie fornite dal docente e l’aula informatica.

▪ **VERIFICHE**

Sono state proposte due verifiche scritte nel primo quadrimestre e due nel secondo quadrimestre, le due ultime coincidenti con le simulazioni di prima prova. Le verifiche orali sono state svolte in forma di colloquio e con questionari a risposta aperta. Si è tenuto conto, inoltre, delle verifiche di tipo formativo (interventi e osservazioni).

▪ **CRITERI DI VALUTAZIONE**

Criteri per la valutazione sommativa:

La valutazione sommativa ha tenuto conto, oltre che delle conoscenze oggettive di ciascuna studentessa, anche della capacità di orientarsi all’interno dei vari argomenti di studio, dei progressi riportati rispetto al livello di partenza, del ruolo assunto nel dialogo educativo, della volontà di superare eventuali carenze e di potenziare competenze e abilità già acquisite.

Criteri per la valutazione formativa:

La progressione nell’apprendimento. L’impegno e l’interesse. Il metodo di lavoro. La partecipazione al dialogo educativo

Nelle verifiche formative durante l’anno scolastico si sono valutati i risultati oggettivi riportati dalle studentesse nelle singole prove (livello quantitativo e qualitativo delle conoscenze e competenze acquisite), nonché la qualità dell’esposizione orale e scritta.

Testi di riferimento:	Hermann Grosser, "Il canone letterario compact.3. La letteratura italiana nella tradizione europea. Secondo Ottocento. Tra Ottocento e Novecento. Novecento", Principato, 2014 Dante Alighieri, "La Divina Commedia. Nuova edizione integrale", SEI, 2016
------------------------------	--

Maniago, 11 maggio 2017

L'Insegnante
prof. Giorgio Rizzo



ISTITUTO D'ISTRUZIONE SUPERIORE
"Evangelista Torricelli"
Via Udine, 7 - MANIAGO (PN)
☎ 0427/731491 - Fax 0427/732657
[http:// www.torricellimaniago.gov.it](http://www.torricellimaniago.gov.it)
email: pnis00300q@istruzione.it



Relazione finale
Anno Scolastico 2016-2017

CLASSE	5C
MATERIA	Inglese
INSEGNANTE	Manuela Restivo

▪ **OBIETTIVI DIDATTICI DISCIPLINARI CONSEGUITI IN TERMINI DI CONOSCENZE, ABILITÀ' E COMPETENZE.**

CONOSCENZE

Gli studenti conoscono: le strutture morfo-sintattiche e il lessico della lingua inerenti alle competenze linguistiche-comunicative riferibili al livello B2 del Quadro Comune di Riferimento Europeo; i principali autori e movimenti culturali e letterari di fine '700 e dell'800 inglese; la micro lingua letteraria.

ABILITA'

Gli studenti sono in grado di: leggere correttamente un testo in lingua; comprendere gli argomenti principali di un testo e riassumerli in maniera logica e coesa; produrre testi scritti sviluppando una traccia su argomenti di attualità o di letteratura; esprimere il proprio pensiero utilizzando un lessico generalmente adeguato.

COMPETENZE

Gli allievi, a livelli diversi, hanno raggiunto le seguenti competenze linguistiche e letterarie:
sono in grado di inserire un testo nel contesto storico-letterario di appartenenza e di interpretarlo; sanno riconoscere i contenuti e le caratteristiche principali dei vari generi letterari; sanno produrre un'esposizione orale traendo spunto da testi di letteratura e attualità; sanno esprimere opinioni personali, individuando il corretto registro linguistico; sanno produrre testi scritti con un sufficiente grado di coesione e coerenza.

▪ **CONTENUTI DISCIPLINARI EFFETTIVAMENTE SVILUPPATI**

CONTENUTI	TEMPI
An Age of Revolutions; The Industrial Society (p.182-183,p.185)	2 h
William Blake p. 186, 187 Analysis of Blake's poems : The Chimney Sweeper I/ The Chimney Sweeper II (p. 189 p. 190)	3 h
The Gothic Novel (p. 202 + photocopy)	3h
Mary Shelley: Frankenstein and analysis of one extract from Frankenstein « The Creation of the Monster » p. 203, 204, 205, 206	2h
Romanticism (p. 212, 213, 214, 215 and photocopies)	4h
William Wordsworth (p. 216-217) and analysis of: « Daffodils » p. 218 « My Heart Leaps up » p. 219 « A Certain Colour of Imagination » (photocopy)	6h
The Napoleonic Wars p. 229	1h
Jane Austen p. 240, 241 - Pride and Prejudice and analysis of the extract: « Darcy Proposes to Elizabeth » p. 242- 245	3h
The Victorian Age P. 282, 283 (solo lettura), p. 284, 285, 286, 287, 288 e 289 (solo lettura), 290, 299, 300	3h
Charles Dickens p. 301 - Extract from Hard Times « Coketown » (p. 291-293) - Oliver Twist and analysis of : « Oliver wants some more » (p. 302-304)	3h
The British Empire (p. 324, 325)	1h
Charles Darwin (p. 330, 331)	1h
Aestheticism (p. 349) Oscar Wilde (p. 351) - The Picture of Dorian Gray and the extract « I would give my soul » (p. 352, p. 354-356) - Extract « Dorian's Death » (photocopies)	7h
TOTALE ORE	39 h

▪ **METODI UTILIZZATI**

Si è generalmente partiti dalla presentazione del periodo storico-letterario per guidare successivamente gli studenti alla comprensione e all'analisi dei testi letterari, cercando di stimolarli alla partecipazione attiva e all'espressione personale. Si è cercato di valorizzare le competenze comunicative in loro possesso per sviluppare le loro capacità di analisi dei testi letterari.

▪ **STRUMENTI**

Libro di testo, integrato con fotocopie tratte da altri testi.

▪ VERIFICHE

Le verifiche sono state svolte in modo tale da accertare in quale misura gli studenti abbiano raggiunto gli obiettivi prefissati sia in termini linguistici che letterari tenendo in considerazione i progressi avvenuti rispetto ai livelli di partenza.

Nel primo periodo sono state effettuate due prove scritte (compresa un'esercitazione di Terza Prova) e nel secondo periodo sono state svolte tre prove scritte (comprese due esercitazioni di seconda prova).

Sono state anche svolte delle verifiche orali sugli argomenti trattati.

▪ CRITERI DI VALUTAZIONE

Criteri per la valutazione sommativa:

Per la valutazione sommativa si è tenuto conto del raggiungimento degli obiettivi prefissati in termini di conoscenza, abilità e competenza.

Per la valutazione di fine periodo sono state prese in considerazione anche altre variabili, nello specifico, la partecipazione, l'impegno, i progressi riportati rispetto al livello di partenza.

Criteri per la valutazione formativa:

La progressione nell'apprendimento: osservazione condotta sui risultati conseguiti a fine quadrimestre e a fine anno.

L'impegno e l'interesse: osservazione condotta sul grado di concentrazione in classe, sulla capacità di tenere un buon livello di attenzione, sulle risposte agli stimoli dell'insegnante.

Il metodo di lavoro: osservazione condotta sulla risposta a richieste sempre più complesse avanzate con le verifiche e con il dialogo in classe.

La partecipazione al dialogo educativo: osservazione condotta sull'atteggiamento tenuto in classe nelle fasi dialogate.

Testi di riferimento:	Marina Spiazzi, Marina Tavella, Margaret Layton, <i>Performer. Culture & Literature 2</i> , Ed. Zanichelli
------------------------------	--

Maniago, 11 maggio 2017

L'Insegnante

Prof.ssa Manuela Restivo



ISTITUTO D'ISTRUZIONE SUPERIORE
"Evangelista Torricelli"
Via Udine, 7 - MANIAGO (PN)
☎ 0427/731491 - Fax 0427/732657
[http:// www.torricellimaniago.gov.it](http://www.torricellimaniago.gov.it)
email: pnis00300q@istruzione.it



Relazione finale
Anno Scolastico 2016-2017

CLASSE	5C
MATERIA	Tedesco
INSEGNANTE	Gabriele Penz

OBIETTIVI DIDATTICI DISCIPLINARI CONSEGUITI IN TERMINI DI CONOSCENZE, ABILITÀ e COMPETENZE.

CONOSCENZE

- Conosce le regole morfo-sintattiche e del lessico relativo a situazioni comunicative quotidiane e d'attualità .
- Sa analizzare testi letterari di tipo epico e lirico e conosce un lessico specifico della microlingua letteraria.

ABILITÀ

- Comprende messaggi orali di carattere generale prodotti a velocità normale, cogliendo la situazione, l'argomento e gli elementi significativi del discorso inclusi i dettagli.
- Ha raggiunto una certa □adeguatezza espressiva su argomenti di carattere generale e la capacità di adeguarsi al contesto e alla situazione anche se in modo non sempre formalmente corretto.
- Produce testi scritti sufficientemente articolati.
- Comprende autonomamente varie parti presenti nel manuale di storia della letteratura in adozione relative ad argomenti già trattati in classe , di cui sia noto il lessico di base.
- Riassume i contenuti di un testo letterario in modo logico, coerente e coeso.

COMPETENZE

Finalità specifiche del triennio Estendere l'uso della competenza comunicativa al dominio educativo-culturale. Più in specifico: In questo percorso l'allievo ha rinforzato il livello elementare di sopravvivenza(A2) ed è stato avviato a quelli soglia-progresso (B1) per la seconda lingua straniera.

Competenze linguistiche in uscita L'allievo è in grado di comprendere i punti essenziali di messaggi chiari in lingua standard su argomenti familiari che affronta normalmente a scuola, nel tempo libero ecc.. Se la cava in molte situazioni che si possono presentare viaggiando in una regione dove si parla la lingua in questione. E' in grado di descrivere esperienze e avvenimenti, sogni, speranze, ambizioni, di esporre ragioni e dare spiegazioni su opinioni e progetti.E' in grado di interagire con relativa scioltezza e spontaneità, tanto che l'interazione con un parlante nativo si sviluppa senza eccessiva fatica e tensione. Sa produrre testi chiari e articolati su una ampia gamma di argomenti e esprimere un'opinione su un argomento d'attualità, esponendo i pro e i contro delle diverse opzioni.

CONTENUTI DISCIPLINARI EFFETTIVAMENTE SVILUPPATI

Contenuti	Tempi
Literatur: -Aufklaerung G.Klopstock "Die fruehen Graeber" -Sturm und Drang/Klassik Literatur und Kultur J.W. von Goethe Kurzbiographie "Das Goettliche" Textanalyse -und Interpretation Die Leiden des jungen Werther F. Schiller "Die Raeuber" -Romantik L.Tieck "der gestiefelte Kater" Texterschliessung -Realismus und Naturalismus T.Fontane "Effi Briest" -Impressionismus R. M.Rilke "Herbst" "Herbsttag" Vergleich der zwei Gedichte Das Dinggedicht -Expressionismus G.Heym "Die Stadt" H. Lersch "Der Tote"	60h

Konversationsthemen: Redemittel um an einer Diskussion teilzunehmen Sterbehilfe Kopftuchverbot Syrien Terroranschlag in Berlin Erdbeben Umweltschutz Film: "Die weisse Rose" Berlin Islam: Verhuellung der Frauen Geschichte Deutschlands Exil und Widerstand Literatur im Exil Gedichte schreiben Diskussion: Mode Zeitungsartikel: Studium mit viel Praxis H.Hesse-"Siddharta"	43h
Attività CLIL in compresenza con il prof.Duca Die Oedipussage Nietzsche	2h
Totale ore	105

METODI UTILIZZATI

L'insegnamento delle lingue straniere si basa sul metodo della Competenza Comunicativa che tende a far acquisire una adeguata conoscenza delle funzioni linguistiche relative ad una data situazione per poter comprendere la lingua reale e reagire in modo adeguato allo stimolo.

Per le abilità di ascolto e parlato si sono utilizzati modelli di lingua con diversi registri, situazioni, canali di comunicazione puntando anche ad una corretta pronuncia e intonazione.

Per le abilità di lettura e produzione scritta si è puntato alla comprensione e riflessione grammaticale secondo criteri per lo più induttivi, all'acquisizione di lessico anche specifico e strutture morfo-sintattiche, attraverso una varia tipologia di esercizi strutturali e non, guidati, parzialmente guidati e autonomi.

Per raggiungere gli obiettivi didattici si è cercato di partire dalle conoscenze linguistiche e culturali anche pregresse per giungere ad una competenza linguistica personale ed efficace mirata alla rielaborazione.

L'attività didattica è stata quasi sempre svolta in lingua tedesca.

Grande importanza è stata data alla cultura tedesca.

Letttore di madrelingua:

Durante l'ora settimanale di compresenza, con l'aiuto del lettore, gli alunni si sono esercitati nell'attività di parlato su argomenti di attualità concordati con l'insegnante.

STRUMENTI

Libri di testo in adozione,internet

VERIFICHE

Sono state svolte due verifiche scritte e due orali nel primo quadrimestre e tre scritte ed orali nel secondo.

I compiti in classe si sono basati soprattutto sulla risposta a domande su argomenti di letteratura.

Le verifiche orali si sono basate sulla presentazione e discussione di argomenti di attualità e letteratura,oppure su quesiti su argomenti specifici trattati in classe.

CRITERI DI VALUTAZIONE

Criteria per la valutazione sommativa:

Il raggiungimento degli obiettivi prefissati in termini di conoscenze, competenze e abilità, valutato in base alle verifiche svolte.

Criteria per la valutazione formativa:

La progressione nell'apprendimento: osservazione condotta sui risultati conseguiti a fine quadrimestre e a fine anno.

L'impegno e l'interesse: osservazione condotta sul grado di concentrazione in classe, sulla capacità di tenere un buon livello di attenzione, sulle risposte agli stimoli dell'insegnante.

Il metodo di lavoro: osservazione condotta sulla risposta a richieste sempre più complesse avanzate con le verifiche e con il dialogo in classe.

La partecipazione al dialogo educativo: osservazione condotta sull'atteggiamento tenuto in classe nelle fasi dialogate.

Testi di riferimento:

-Loescher, Lesezeichen-Valmartina

Maniago, 11 maggio 2017

**L'Insegnante
Prof.ssa Gabriele Penz**



ISTITUTO D'ISTRUZIONE SUPERIORE
"Evangelista Torricelli"
Via Udine, 7 - MANIAGO (PN)
☎ 0427/731491 - Fax 0427/732657
[http:// www.torricellimaniago.gov.it](http://www.torricellimaniago.gov.it)
email: pnis00300q@istruzione.it



Relazione finale
Anno Scolastico 2016-2017

CLASSE	5C
MATERIA	Francese
INSEGNANTE	Elena Trevet

▪ **OBIETTIVI DIDATTICI DISCIPLINARI CONSEGUITI IN TERMINI DI CONOSCENZE, ABILITÀ' e COMPETENZE.**

CONOSCENZE

Le studentesse conoscono: le strutture morfo-sintattiche della lingua ; la micro lingua letteraria; i principali autori e movimenti culturali e letterari dell'800 e del 900 francesi; le fondamentali figure retoriche.

ABILITÀ

Le studentesse sono in grado di : leggere in modo corretto un testo in lingua; individuare le tematiche proposte in un testo e riordinarle in modo sintetico; esprimersi in modo sufficientemente corretto in lingua francese; rielaborare e esprimere giudizi autonomi; effettuare collegamenti interdisciplinari; produrre testi scritti in risposta a domande o sviluppando una traccia su argomenti di attualità o letterari; utilizzare gli strumenti di studio in maniera efficace.

COMPETENZE

Le allieve, a livelli diversi, hanno raggiunto le seguenti competenze linguistiche e letterarie:
sanno esprimere opinioni personali, individuare il corretto registro linguistico; sanno riconoscere e produrre oralmente e per scritto testi descrittivi, narrativi, argomentativi; sanno produrre testi scritti con un sufficiente grado di coesione e coerenza; sanno usare adeguatamente i diversi registri linguistici tenendo conto degli elementi culturali specifici ed impliciti della lingua straniera; sanno riconoscere testi letterari appartenenti a generi letterari diversi; possiedono competenza metodologica nell' approccio al testo poetico in particolare (lettura globale, lettura analitica); sanno inserire il testo nel suo cotesto e nel contesto socio-culturale di appartenenza.
Tre allieve hanno sostenuto l'esame di certificazione DELF B 2.

▪ **CONTENUTI DISCIPLINARI EFFETTIVAMENTE SVILUPPATI**

CONTENUTI	TEMPI
Progetto di Gemellaggio Elettronico con il Liceo Albert Triboulet di Romans-sur-Isère	7 h
Napoléon ; le Premier Empire CHATEAUBRIAND : « Le mal de vivre » René: L'étrange blessure (fotocopia);	2 h
La Restauration. Épanouissement du Romantisme français. Le héros romantique.	3h
LAMARTINE : Méditations poétiques : Le lac pag. 164 ; L'Automne (fotocopia)	5h
HUGO : Les Misérables : La mort de Gavroche pag 174 ; Les Rayons et les Ombres: La mission du poète (fotocopia) Mélancholia (fotocopia) Adèle H di F. Trouffaut (alcune scene) Le drame romantique et V. Hugo	8h
Le Réalisme. Balzac : Le père Goriot Maupassant : lettura, commento ed analisi delle seguenti novelle : Sur l'eau ; Épaves ; La Veillée ; la Peur ; Le Testament ; En voyage ; Décoré ; La Main ; La Question du Latin ; La Nuit ; Nos lettres ; Les Tombales ; Chroniques.	10h
STENDHAL : Le Rouge et le Noir : La rencontre avec madame de Rênal pag 197 Julien révolté pag.198 La « cristallisation » Le héros stendhalien Le beylisme ; l'égotisme La quête du bonheur	5h
Le Second Empire : Napoléon III La Commune de Paris La Troisième République	2h
FLAUBERT : Madame Bovary: Maternité (su fotocopia) Le bal pag.240 Film de C. Chabrol « Madame Bovary » V.O.	7h
Le Naturalisme. Les frères Goncourt ZOLA : Les Rougon-Macquart L'Assommoir: L'alambic pag.251 J'accuse (fotocopia) L'Affaire Dreyfus	6h
Le Symbolisme. Le Dadaïsme, Surréalisme et Futurisme	3h
BAUDELAIRE : Les Fleurs du mal: L'albatros pag.272 ; Spleen pag.273 ; Correspondances pag. 277 Les Petits Poèmes en prose: L'Étranger pag 275 La perte de l'auréole (fotocopia)	4h

Enivrez-vous (fotocopia)	
Le XXème siècle. La France au XXème siècle.	2h
APOLLINAIRE : Alcools: Le pont Mirabeau pag. 326 Calligrammes: La Colombe poignardée et le jet d'eau pag 329	3h
PROUST : Du côté de chez Swann : La petite madeleine pag 334 La mémoire profonde et involontaire.	4h
PREVERT: Paroles : Quartier Libre pag. 451; Les enfants qui s' aiment pag 450 Les feuilles mortes (fotocopia / CD audio) Familiare (fotocopia) L'accent grave (CD audio)	4h
CAMUS : L'Étranger: Un homme étrange et étranger La Peste : Le fléau pag 397 Le Mythe de Sisyphe; L'homme révolté Les Justes.	6h
La classe ha partecipato allo spettacolo teatrale in lingua francese Paris-Bastille. Per la preparazione alla rappresentazione teatrale, durante le ore di conversazione si sono svolti dibattiti e approfondimenti sull'argomento. L'insegnante di conversazione ha inoltre proposto testi e articoli di giornale tratti da varie fonti per introdurre i seguenti temi di civiltà: Les Institutions Françaises, Les resolutions pour la nouvelle année, La Gastronomie française, La description physique et morale, Les monuments de Paris, Le vote et Les élections en France. Attività orali propedeutiche al conseguimento della certificazione linguistica DELF B 2.	20h
TOTALE ORE	101h

▪ METODI UTILIZZATI

Si sono alternati momenti di lezione frontale, per presentare il periodo storico-letterario e per guidare le studentesse alla comprensione e all'analisi dei testi letterari, a momenti di lezione di tipo dialogico per stimolarle alla partecipazione attiva e all'espressione personale. Si è valorizzato l'apporto delle alunne attivando le competenze comunicative in loro possesso per sviluppare le loro capacità di analisi e di rielaborazione personale. La scelta dei testi di natura letteraria è stata orientata su autori particolarmente significativi di un genere; si sono guidate le allieve ad utilizzare tutti i processi di inferenza, necessari per comprendere, chiarire e approfondire le informazioni fornite dai testi.

▪ **STRUMENTI**

Libro di testo, integrato con fotocopie tratte da altri testi o da materiali autentici.

Articoli di giornali francesi (scelti dall'insegnante di conversazione).

Lettore CD e DVD

Laboratorio multimediale.

Partecipazione allo spettacolo teatrale in lingua francese "Paris-Bastille" presso l'Auditorium Concordia di Pordenone.

Visione del film "Madame Bovary".

Si sono svolte quattro ore settimanali di lezione di cui una in compresenza con il lettore che ha curato particolarmente la pronuncia, l'intonazione, l'espressione orale.

▪ **VERIFICHE**

Durante l'anno scolastico sono state effettuate due prove scritte e tre orali per il primo Periodo e tre prove scritte (tipologia di Terza e Seconda Prova) e due orali per il secondo Periodo.

La verifica è stata intesa ad accertare in quale misura le discenti abbiano raggiunto gli obiettivi prefissati nella progettazione, a determinare la validità dell'approccio metodologico e delle tecniche impiegate dall'insegnante e ha tenuto conto dei progressi avvenuti rispetto ai livelli di partenza. La verifica è stata, quindi anche formativa, intesa come momento che guida e corregge in itinere l'orientamento dell'attività didattica e che fornisce agli studenti la misura dei propri progressi, rendendoli consapevoli delle proprie lacune e attivando in loro capacità di autovalutazione. Le verifiche hanno riguardato in modo particolare la capacità di comprensione e di produzione di testi di carattere specifico all'indirizzo. Tutti gli argomenti trattati sono stati oggetto di verifica; la simulazione di terza prova dell'esame di stato è stata valutata come verifica scritta.

▪ **CRITERI DI VALUTAZIONE**

Criteri per la valutazione sommativa:

Nella valutazione delle verifiche scritte si è tenuto conto delle seguenti variabili: comprensione del messaggio/testo da analizzare; aspetto formale; conoscenza dei contenuti (lessico, strutture grammaticali e argomenti disciplinari); espressione (ortografia, coesione, sequenzialità); analisi.

Nella valutazione delle prove orali si è tenuto conto delle seguenti variabili: comprensione del testo da analizzare; conoscenza dei contenuti; accuratezza morfosintattica; varietà linguistica; efficacia della produzione; esatta individuazione dei nodi fondamentali delle questioni; pronuncia.

Le valutazioni di fine periodo, oltre a tenere conto dei risultati delle prove e del raggiungimento degli obiettivi disciplinari prefissati, hanno compreso anche altri elementi e più precisamente la partecipazione, l'impegno, la progressione dell'apprendimento e lo scostamento rispetto ai livelli di partenza, la scorrevolezza della produzione linguistica, il grado di controllo del lessico, il livello di interazione tra lingua e contenuto.

Per la definizione dei voti si è fatto riferimento alla griglia di valutazione per le lingue straniere (vedi POF).

Criteria per la valutazione formativa:

La progressione nell'apprendimento: osservazione condotta sui risultati conseguiti a fine quadrimestre e a fine anno.

L'impegno e l'interesse: osservazione condotta sul grado di concentrazione in classe, sulla capacità di tenere un buon livello di attenzione, sulle risposte agli stimoli dell'insegnante.

Il metodo di lavoro: osservazione condotta sulla risposta a richieste sempre più complesse avanzate con le verifiche e con il dialogo in classe.

La partecipazione al dialogo educativo: osservazione condotta sull'atteggiamento tenuto in classe nelle fasi dialogate.

Testi di riferimento:	J.M. Carrié, E. Lucarelli, M. Cerati, N. Brissaud, Cité des Lettres, Edizioni LANG.
------------------------------	---

Maniago, 11 maggio 2017

L'Insegnante

Prof.ssa Elena Trevet



ISTITUTO D'ISTRUZIONE SUPERIORE
"Evangelista Torricelli"
Via Udine, 7 - MANIAGO (PN)
☎ 0427/731491 - Fax 0427/732657
[http:// www.torricellimaniago.gov.it](http://www.torricellimaniago.gov.it)
email: pnis00300q@istruzione.it



Relazione finale
Anno Scolastico 2016-2017

CLASSE	5C
MATERIA	Lingua e civiltà spagnola
INSEGNANTE	Emanuela Turchet

ANALISI SITUAZIONE

All'interno della classe 12 allieve studiano, come terza lingua, lo spagnolo.

Le allieve dimostrano un buon interesse verso la materia e partecipano attivamente al dialogo.

Le verifiche effettuate evidenziano una preparazione nel complesso più che discreta. La produzione orale, dopo un primo periodo in cui emergevano alcune lacune grammaticali e lessicali pregresse, è andata migliorando nella maggior parte dei casi, evidenziando risultati soddisfacenti. Il livello di preparazione, prendendo in considerazione il Quadro di riferimento Europeo per le lingue straniere, si attesta su un B1+/soglia B2.

Il comportamento è corretto e rispettoso delle regole della civile convivenza.

▪ OBIETTIVI DIDATTICI DISCIPLINARI CONSEGUITI IN TERMINI DI CONOSCENZE, ABILITÀ' e COMPETENZE.

CONOSCENZE

Ambito letterario:

- Conoscenza delle correnti letterarie, di alcuni degli autori più significativi e del contesto storico- sociale dei secoli XVII, XIX e XX.
- Conoscenza degli avvenimenti storici più importanti che hanno caratterizzato la vita storico-sociale della penisola iberica e ispano-americana durante il XX secolo.
- Conoscenza delle modalità di organizzazione delle informazioni nei testi, letterari e non, di tipo espositivo, di opinione e narrativo

Ambito linguistico:

- Conoscenza delle strutture morfo-sintattiche della lingua spagnola e del lessico relativo ai vari contesti comunicativi in registro standard formale e in registro informale.

Ambito storico e di civiltà:

- Conoscenza della civiltà straniera, in un'ottica sia diacronica che comparativa e di aspetti rilevanti della realtà socio-culturale dei paesi di lingua spagnola, in modo da coglierne la specificità.

ABILITÀ

Ambito linguistico

- Comprendere messaggi orali e scritti di vario tipo, cogliendo la situazione e gli elementi significativi del discorso.
- Individuare, comprendere e analizzare le regole grammaticali e i meccanismi linguistici per applicarli correttamente alle situazioni proposte.
- Sostenere una conversazione funzionalmente adeguata al contesto e alla

situazione di comunicazione, su argomenti di attualità, di carattere generale, letterario e storico.

- Produrre testi scritti di vario tipo, con sufficiente chiarezza e coerenza.

Ambito storico letterario

- Analizzare un testo letterario, in modo da ricavarne le tematiche e le caratteristiche stilistiche salienti.
- Situare nelle corrette sequenze storiche fatti, autori, opere e descriverli oralmente e per iscritto con chiarezza e coerenza.
- Rielaborare in una sintesi personale, sia nell'orale che nello scritto, quanto appreso

COMPETENZE

- Interagire con discreta disinvoltura ed efficacia, con interlocutori stranieri e di madrelingua, sia in ambito scolastico che in contesti comunicativi differenziati, apprezzandone e rispettandone le specificità culturali.
- Utilizzare la lingua straniera ai fini di studio e documentazione, anche con l'obiettivo di affinare, attraverso la lettura di testi autentici, la propria sensibilità e capacità di apprezzare il patrimonio culturale e artistico dei paesi di cui si studia la lingua.
- Individuare le strutture e i meccanismi che operano ai diversi livelli: pragmatico, semantico-lessicale, morfosintattico, testuale.
- Ricercare elementi, relazioni e principi di organizzazione nei testi.
- Collegare e rielaborare le conoscenze anche di ambiti disciplinari diversi.
- Orientarsi autonomamente nella comprensione di testi letterari attraverso una lettura personale di brani in lingua straniera e formulare giudizi.
- Argomentare con coerenza e chiarezza nella formulazione di giudizi di valore.
- Percepire consapevolmente la valenza degli aspetti salienti del costume e della cultura del paese oggetto di studio anche in una prospettiva diacronica.

▪ **CONTENUTI DISCIPLINARI EFFETTIVAMENTE SVILUPPATI**

Le lezioni sono state spesso integrate da appunti, schemi, mappe mentali e concettuali, da schede di lavoro fornite dall'insegnante per permettere un maggior approfondimento di alcuni argomenti. Dal testo "Viaje al texto literario" sono stati trattati i seguenti argomenti:	
La España del siglo XVII – Contexto histórico-social y rasgos culturales y literarios. El Barroco en España: Conceptismo y Culteranismo (pp. 130-31, pp.165-6).	
- Luis de Góngora : "Mientras por competir con tu cabello" (132-4)	
- Francisco de Quevedo : "Es hielo abrasador, es fuego helado" (pp. 140-42).	
El teatro barroco en España (pp.164-5). - Lope Felix de Vega y Carpio : "Fuenteovejuna"(pp. 147-150). - Calderón de la Barca : "La vida es sueño" (pp. 156-58).	
Goya (ppt): approfondimento sulla serie di incisioni "Los caprichos".	
La España del siglo XX hasta la Guerra Civil : marco histórico-social y rasgos literarios (pp.306-08)	
El Modernismo en Hispano-América y España (pp.369-70).	

<p>- Rubén Darío: “Juventud, divino tesoro” de <i>Cantos de vida y de esperanza</i> (pp.309-313.)</p> <p>- Juan Ramón Jiménez: “Viene una esencia triste” de <i>Soledad sonora</i> (pp.319-321).</p>	
<p>La Generación del '98 (pp. 368-369).</p> <p>- Miguel de Unamuno y Jugo: frammenti del cap. I e XXXI di <i>Niebla</i> (fotocopie)</p> <p>Scheda di approfondimento “Unamuno y Pirandello”.</p> <p>Concetto di “Intrahistoria” nel saggio <i>En torno al casticismo</i>.</p>	
<p>Las vanguardias y la Generación del '27.</p> <p>La España del siglo XX y la Guerra Civil (pp. 372-3 e 408-10).</p> <p>- Federico García Lorca (pp. 379-80): “Romance sonámbulo” de <i>Romancero Gitano</i> (fotocopia) e frammento dell’opera teatrale “Bodas de sangre” (pp. 385-6).</p>	
<p>Scheda comparativa: “La dictadura de Franco en España y la de Pinochet en Chile”.</p>	
<p>- Pablo Neruda (pp.535-6): “Puedo escribir los versos más tristes esta noche” de <i>Veinte poemas de amor y una canción desesperada</i>. Tematiche generali di “Himnos a las glorias del pueblo en la guerra” da <i>España en el corazón</i> (pp. 539-41).</p>	
<p>Le alunne hanno assistito allo spettacolo “Eva Perón”, proposto dalla compagnia madrelingua Palketto Stage: è stato letto integralmente il testo del musical e si è approfondito lo studio della biografia di Evita Perón (ppt) ed il contesto storico-sociale argentino all’epoca del Peronismo/ Giustizialismo.</p>	
<p>Ricollegandosi alle tematiche affrontate nel suddetto spettacolo, si è svolto un modulo incentrato sulla didattizzazione di materiale autentico relativo al periodo della dittatura di Videla in Argentina ed in particolare al fenomeno della cosiddetta guerra sucia e delle desapariciones: sono stati analizzati articoli di giornali argentini, materiale informativo dell’associazione “Madres de Plaza de Mayo”, testi di canzoni e film.</p>	
<p>Si sono utilizzate come supporto e/o approfondimento le seguenti presentazioni powerpoint, caricate sul registro elettronico, alla voce didattica:</p>	
<p>- Culteranismo y Conceptismo: Góngora y Quevedo.</p>	
<p>- El teatro barroco- Lope de Vega: Fuenteovejuna.</p>	
<p>- Goya.</p>	
<p>- Eva Perón.</p>	
<p>- Día Nacional de la memoria por la verdad y la justicia Argentina.</p>	
<p>- Pablo Neruda.</p>	
<p>- Guerra Civil española: selección de poemas y marco histórico; reacción de los artistas.</p>	
<p>- Madres Plaza de Mayo.</p>	
<p>- Aproximación a Federico García Lorca.</p>	
<p>CONVERSAZIONE: nelle ore di conversazione si sono approfondite</p>	

tematiche relative ai paesi ispano-americani, attraverso ricerche ed esposizioni orali; in laboratorio, attraverso l'utilizzo di materiale audio-visuale di vario genere, oltre che di REALIA, si sono svolte attività di recupero e rinforzo morfo-sintattico e lessicale. Si sono svolte inoltre delle simulazioni di prova orale di certificazione linguistica DELE livello B1.	
TOTALE ORE	114

▪ **METODI UTILIZZATI**

<p>E' stata usata la lezione frontale nei momenti di presentazione dei nuovi argomenti o attività esplorative, ma per il resto, è stata data prevalenza assoluta alla lezione interattiva-dialogata.</p> <p>L'approccio linguistico è stato di tipo comunicativo e il metodo di studio è stato di tipo induttivo per guidare gli allievi, in modo graduale, verso l'individuazione, lo studio e l'approfondimento di generi testuali diversi.</p> <p>L'attività didattica si è basata sull'osservazione, sulla formulazione di ipotesi e sul confronto tra i vari generi di documenti sia letterari che di civiltà. Una particolare rilevanza è stata data ai brani letterari con lo scopo di far cogliere le caratteristiche che differenziano i vari tipi di testo e per evidenziarne lo spessore linguistico e culturale. Per potenziare la produzione orale gli alunni sono stati sollecitati costantemente a parlare in lingua su contenuti specifici o argomenti di attualità.</p> <p>Scelte metodologiche privilegiate:</p> <p>Per quanto riguarda l'insegnamento della lingua la metodologia di riferimento è la funzionale comunicativa.</p> <p>Nell'insegnamento della letteratura si privilegia l'approccio agli autori in primo luogo attraverso il "commento" linguistico e letterario dei brani antologici, a partire dal quale si procede ad una sistematizzazione delle osservazioni per configurare un quadro complessivo degli autori analizzati e dei movimenti di appartenenza. Si porranno quesiti sugli aspetti salienti delle presentazioni, del libro di testo o delle spiegazioni e schede di approfondimento. Si ritiene comunque più efficace variare le tecniche di presentazione allo scopo di non irrigidire la lezione in una formula, per cui si potrà procedere all'inverso, nel modo tradizionale: del periodo, all'autore e al brano, con eventuale lettura comune.</p> <p>- Modalità organizzative, attività di recupero, consolidamento e potenziamento</p> <p>Lo spazio dato al ripasso iniziale costituisce un'attività di recupero per chi è più fragile. All'occorrenza si sono proposte attività supplementari, (recupero in itinere e rinforzo) o pause didattiche per un recupero complessivo.</p>
--

▪ **STRUMENTI**

Gli strumenti sono stati: libro di testo, fotocopie, presentazioni powerpoint, mappe concettuali e sussidi audio-visuali di vario genere. È stata data particolare rilevanza all'analisi del materiale autentico.

▪ **VERIFICHE**

Tipologia di prove: le prove di verifica, scritte e orali, di tipo formativo e sommativo, hanno riproposto attività simili a quelle già esercitate in classe o a casa e verificate dall'insegnante, ossia tutta la tipologia degli esercizi

strutturali e funzionali-comunicativi, risposte a quesiti di vario tipo su argomenti di letteratura e civiltà, riassunti, relazioni, analisi testuale. Di norma si sono proposte al termine di un'unità didattica o di un modulo di lavoro.

▪ CRITERI DI VALUTAZIONE

Criteri di verifica (formativa e sommativa) e valutazione

- La valutazione sommativa si è avvalsa delle varie verifiche (scritte e/o orali) poste alla fine dei moduli o percorsi didattici che permettano una visione articolata su più autori o tematiche connesse. Ha tenuto conto di diverse componenti e non solo del profilo globale raggiunto, ossia del grado di acquisizione globale dei contenuti e delle abilità linguistiche. Ha considerato il progresso dell'allieva rispetto alla sua posizione di partenza, l'impegno e la partecipazione alle attività didattiche, la maturazione di un metodo di studio adeguato alla materia e alle attitudini del singolo.
- La valutazione formativa si è svolta su obiettivi cognitivi più delimitati e ha avuto lo scopo di appurare sia l'efficacia didattica dell'insegnamento che il livello di apprendimento e di crescita delle conoscenze dell'allieva riferiti agli obiettivi fissati.
- I criteri per la valutazione delle prove oggettive comprendono anche componenti soggettive di espressione e di composizione. Nelle prove si sono proposti come criteri discriminanti la pertinenza rispetto alla traccia, il grado di conoscenza dei contenuti e quindi la loro completezza, la correttezza linguistica e la coesione dell'espressione, nonché l'acquisizione del lessico specifico. Si è valutato anche il grado di elaborazione testuale con opportuni collegamenti.

Per la valutazione sono state considerate le griglie allegate al P.O.F.

Testi di riferimento:	“Viaje al texto literario” (Clitt); schede e materiali tratti da altri testi, come ad esempio “Abiertamente” (Zanichelli) e “Contextos 2” Zanichelli.
------------------------------	---

Maniago, 11 maggio 2017

L'Insegnante

Prof.ssa Emanuela Turchet



ISTITUTO D'ISTRUZIONE SUPERIORE
"Evangelista Torricelli"
Via Udine, 7 - MANIAGO (PN)
☎ 0427/731491 - Fax 0427/732657
[http:// www.torricellimaniago.gov.it](http://www.torricellimaniago.gov.it)
email: pnis00300q@istruzione.it



Relazione finale
Anno Scolastico 2016-2017

CLASSE	5C
MATERIA	Storia
INSEGNANTE	Tomaso Duca

- OBIETTIVI DIDATTICI DISCIPLINARI CONSEGUITI IN TERMINI DI CONOSCENZE, ABILITÀ e COMPETENZE.

CONOSCENZE

L'apprendimento ha riguardato la terminologia specifica della disciplina, la nozione di fonte storica, gli eventi, i processi, le strutture, i concetti. Come si può desumere dalla lettura della sezione sui contenuti, gli argomenti trattati sono stati essenzialmente di natura politica.

ABILITÀ'

Le studentesse nel corso dell'anno hanno sviluppato le seguenti abilità:

- Comprendere i messaggi contenuti nel libro di testo (parti esplicative, schede, note) sia in senso globale che analitico,
- Seguire e comprendere le spiegazioni dell'insegnante, che si è avvalso in alcuni casi di strumenti multimediali,
- Prendere appunti,
- Esporre oralmente,
- Produrre testi di carattere storiografico secondo le tipologie del questionario con domande a risposta aperta.

Abilità richieste nella prova di cui sopra:

- Comprendere il significato del quesito,
- Rispondere in modo pertinente,
- Produrre un testo organico, ben strutturato,
- Produrre una risposta caratterizzata da completezza di contenuti,
- Produrre una risposta chiara e corretta dal punto di vista ortografico-grammaticale,
- Saper utilizzare un lessico e un frasario appropriati, attingendo al linguaggio specifico della disciplina.

COMPETENZE

Le studentesse nel corso dell'anno hanno sviluppato le seguenti competenze:

- Acquisire ed utilizzare adeguatamente gli strumenti lessicali e concettuali della disciplina sia generali che settoriali (geografici, sociali, economici, politico-istituzionali, culturali, tecnologici),
- Esporre con correttezza e pertinenza eventi, concetti e teorie,
- Esaminare il fatto storico, individuandone le dimensioni temporali e spaziali, i soggetti e le diverse variabili culturali, sociali, politiche ed economiche.

- **CONTENUTI DISCIPLINARI EFFETTIVAMENTE SVILUPPATI**

CONTENUTI	TEMPI
<p>La prima guerra mondiale <u>Le origini del conflitto</u>: il sistema delle alleanze; il piano Schliffen; la flotta da guerra tedesca; la politica di potenza tedesca. <u>Inizio delle ostilità e guerra di movimento</u>: l'attentato di Sarajevo; l'invasione del Belgio; la fine della guerra di movimento. La guerra di trincea; le battaglie di Verdun e della Somme. Una guerra di logoramento. La guerra sottomarina. Il crollo della Russia e l'intervento degli Stati Uniti. Significato storico dell'intervento americano. La fine del conflitto.</p>	7
<p>L'Italia dal 1914 al 1918 <u>Il problema dell'intervento</u>: la scelta della neutralità; i sostenitori della neutralità; gli interventisti di sinistra; i nazionalisti; gli intellettuali. <u>L'Italia in guerra</u>: il Patto di Londra; il "maggio radioso". Le operazioni militari (in sintesi). La disfatta di Caporetto. L'ultimo anno di guerra.</p>	4
<p>Il fascismo in Italia <u>Le conseguenze della prima guerra mondiale</u>: le delusioni della vittoria; D'Annunzio e la vittoria mutilata; la situazione economica e sociale; un governo debole, una nazione divisa. Le contraddizioni dei socialisti. Il Partito popolare italiano. <u>Il fascismo</u> Benito Mussolini. Il programma dei Fasci di combattimento. L'ultimo governo Giolitti. Lo squadristo agrario. Caratteristiche delle squadre d'azione. La nascita del Partito nazionale fascista. La marcia su Roma. La conquista dello Stato e della nazione. Il delitto Matteotti. La distruzione dello stato liberale. La nazione e lo stato. Mobilitazione delle masse e stato totalitario. Il Duce, lo stato e il partito. La costruzione dello stato totalitario. L'uomo nuovo fascista e le leggi razziali. La negazione della lotta di classe. La politica economica del regime. Lo stato industriale e banchiere.</p>	11
<p>Il comunismo in Russia In breve: il leninismo, la Rivoluzione d'Ottobre, il comunismo di guerra, la Nuova Politica Economica. <u>In modo più approfondito</u>: il dopo Lenin: il conflitto tra Stalin e Trockij. Lo stalinismo. L'industrializzazione della Russia. La liquidazione dei kulaki. La collettivizzazione delle campagne. Il terrore staliniano e i campi di lavoro.</p>	3
<p>Il nazionalsocialismo in Germania In breve: il Trattato di Versailles e la Germania di Weimar. In modo più approfondito: i contenuti del "Mein Kampf": il bolscevismo giudaico; il razzismo di Hitler; i successi elettorali del Partito nazista; le ragioni del successo nazista; il Fuehrer e lo spazio vitale. NOTA: per quanto riguarda questo argomento, abbiamo voluto trattare gli aspetti ideologici del nazismo.</p>	3

<p>La seconda guerra mondiale</p> <p>La politica estera tedesca nella seconda metà degli anni Trenta. Il patto di non aggressione russo-tedesco.</p> <p><u>La dinamica della guerra:</u> la guerra lampo in Polonia; l'intervento sovietico; la guerra in Occidente nel 1940; l'attacco tedesco all'Unione Sovietica; l'arresto dell'offensiva sul fronte orientale; il progressivo allargamento del conflitto nel 1941 con l'entrata in guerra del Giappone e degli USA; Stalingrado; le Conferenze di Teheran e di Casablanca; estate 1944: sbarco in Normandia e offensiva sovietica; La fine della guerra in Europa; la fine della guerra in Asia.</p> <p><u>L'Italia nella seconda guerra mondiale:</u> la non belligeranza; l'intervento; la guerra parallela; le sconfitte del 1942-1943; il fronte interno; lo sbarco in Sicilia degli Alleati; la caduta del fascismo (25 luglio 1943); l'armistizio dell'8 settembre; la Repubblica Sociale Italiana; la svolta di Salerno; il movimento di Resistenza. La fine della guerra in Italia.</p> <p><u>La Shoah</u></p>	8
<p>Da Yalta alla guerra fredda</p> <p>La conferenza di Yalta. La conferenza di Potsdam. La dottrina Truman e il Piano Marshall. Il Cominform e la condanna di Tito. Il blocco di Berlino.</p>	2
<p>L'Italia dopo la seconda guerra mondiale</p> <p>Il governo di unità antifascista. Il Referendum istituzionale e l'Assemblea Costituente. La Costituzione: i principi fondamentali.</p>	3
<p>Consulenza sulla preparazione dell'argomento di avvio del colloquio orale dell'Esame di Stato.</p>	
TOTALE ORE	41

- **METODI UTILIZZATI**

- | |
|--|
| <ul style="list-style-type: none"> - Le lezioni frontali, allo scopo di commentare ed illustrare gli argomenti trattati dal manuale e per effettuare delle integrazioni o degli approfondimenti di tipo storiografico; - azione di stimolo nei confronti della classe, chiamando le studentesse ad intervenire per riepilogare, spiegare, valutare, commentare, analizzare, stabilire relazioni. |
|--|

- **STRUMENTI**

<p>Libro di testo in adozione, quaderno di lavoro, in alcuni casi fotocopie per le verifiche, lavagna, LIM, conferenze.</p>

- **VERIFICHE**

<p>Nel primo periodo sono state svolte due verifiche scritte nella forma del questionario e alcune verifiche orali. Nel secondo periodo le verifiche scritte sono state due, sempre nella forma del questionario. La classe è stata impegnata anche in una prova orale.</p>

- CRITERI DI VALUTAZIONE

Criteria per la valutazione sommativa:

Capacità espositive e progressione nell'apprendimento rispetto a quanto sopra prefissato (conoscenze, abilità, competenze). I voti sono assegnati sulla base della rubrica di valutazione di storia del triennio comune a tutte le sezioni del liceo.

Criteria per la valutazione formativa:

La progressione nell'apprendimento: osservazione condotta sui risultati conseguiti a fine quadrimestre e a fine anno.

L'impegno e l'interesse: osservazione condotta sul grado di concentrazione in classe, sulla capacità di tenere un buon livello di attenzione, sulle risposte agli stimoli dell'insegnante.

Il metodo di lavoro: osservazione condotta sulla risposta a richieste sempre più complesse avanzate con le verifiche e con il dialogo in classe.

La partecipazione al dialogo educativo: osservazione condotta sull'atteggiamento tenuto in classe nelle fasi dialogate.

Valutazione complessiva sulla classe

La classe ha partecipato alle attività scolastiche evidenziando in generale un apprezzabile senso di responsabilità. L'attenzione durante le spiegazioni è stata buona, le studentesse hanno seguito prendendo appunti, alcune di loro hanno svolto degli interventi e hanno formulato domande non solo per ottenere dei chiarimenti ma anche per esprimere un proprio giudizio o opinione. L'insegnante ha potuto osservare un impegno elevato durante lo svolgimento delle prove scritte, anche se va segnalata qualche assenza di troppo in alcuni di questi momenti.

Gli obiettivi formativi e culturali sono stati raggiunti in modo diverso. Qualche allieva ha conseguito la sufficienza finale pur avendo incontrato degli ostacoli durante il percorso, che tuttavia in modo meritevole si è sforzata di superare. La maggior parte delle alunne ha ottenuto risultati di livello medio-buono, dimostrando di aver acquisito una certa autonomia per quanto concerne l'elaborazione delle conoscenze. Un gruppo ristretto ha messo in luce una maggiore sicurezza ed efficaci competenze cognitive.

Testi di riferimento:

Chiaroscuro, di Feltri, Bertazzoni, Neri, ed. Paravia, vol. 3.

Maniago, 11 Maggio 2017

L'Insegnante

prof. Tomaso Duca

**ISTITUTO D'ISTRUZIONE SUPERIORE****"Evangelista Torricelli"**

Via Udine, 7 - MANIAGO (PN)

☎ 0427/731491 - Fax 0427/732657

http:// www.torricellimaniago.gov.itemail: pnis00300q@istruzione.itISTITUTO
D'ISTRUZIONE
SUPERIORE
EVANGELISTA
TORRICELLI
- MANIAGO -Relazione finale
Anno Scolastico 2016-2017

CLASSE	5C
MATERIA	Filosofia
INSEGNANTE	Tomaso Duca

- OBIETTIVI DIDATTICI DISCIPLINARI CONSEGUITI IN TERMINI DI CONOSCENZE, ABILITÀ e COMPETENZE.**CONOSCENZE**

L'apprendimento ha interessato in particolare la terminologia propria della disciplina, i concetti e le teorie.

ABILITA'

Nel corso dell'anno scolastico le studentesse hanno potuto sviluppare le seguenti abilità:

- Comprendere correttamente i contenuti del libro di testo o di altri manuali,
- Saper cogliere i punti-chiave della spiegazione dell'insegnante,
- Prendere appunti in modo chiaro,
- Cogliere in modo corretto il significato della domanda posta o della consegna,
- Illustrare una teoria filosofica nei suoi aspetti specifici,
- Saper presentare il senso globale di una teoria filosofica.

Abilità richieste nelle prove caratterizzate da quesiti a risposta singola o trattazione di argomenti:

- Comprendere il significato del quesito,
- Rispondere in modo pertinente,
- Produrre un testo organico, ben strutturato,
- Produrre una risposta caratterizzata da completezza di contenuti,
- Produrre una risposta chiara e corretta dal punto di vista ortografico-grammaticale,
- Saper utilizzare un lessico e un frasario appropriati, attingendo al linguaggio specifico della disciplina.

COMPETENZE

Nel corso dell'anno scolastico le Studentesse hanno potuto sviluppare le seguenti competenze:

- Riconoscere e definire il lessico e le categorie essenziali della tradizione filosofica,
- Esporre con correttezza e pertinenza concetti e teorie,
- Analizzare testi filosofici, anche appartenenti a tipologie diverse, cogliendone tesi e argomentazioni,
- Confrontare e contestualizzare le differenti risposte dei filosofi ad uno stesso problema,
- Tentare una problematizzazione delle risposte.

- **CONTENUTI DISCIPLINARI EFFETTIVAMENTE SVILUPPATI**

CONTENUTI	TEMPI
<p>Kant I. “Critica della Ragion Pratica”: distinzione tra ragion pratica e ragion pura pratica; i principi pratici: massime e imperativi; imperativo ipotetico e imperativo categorico; la legge morale e la sua applicazione; formalità e anti-utilitarismo; differenza tra moralità e legalità; autonomia ed eteronomia in ambito morale; il rispetto; postulati della ragion pratica.</p>	5
<p>Hegel G.W.F. Definizione di assolutismo romantico o assoluto, 1 Gli scritti, 2 I concetti fondamentali: finito e infinito, ragione e realtà, la funzione della filosofia (la “nottola di Minerva”), 3 La “Fenomenologia dello Spirito”: struttura dell’opera; Autocoscienza: signoria e servitù, 4 Idea, Natura e Spirito. Le partizioni della filosofia, 5 La dialettica, intesa anche come processo della conoscenza, 6 La filosofia dello Spirito. Lo Spirito assoluto: arte, religione, filosofia e storia della filosofia.</p>	7
<p>Destra hegeliana e Sinistra hegeliana: definizioni. Feuerbach L.: il rovesciamento dell'impostazione hegeliana; critica della religione; umanismo naturalistico; la relazione io - tu e la filantropia.</p>	1
<p>Marx K. - Caratteristiche del marxismo, - La critica dell’economia borghese e la problematica dell’alienazione, - Il distacco da Feuerbach e l’interpretazione della religione in chiave sociale, - La concezione materialistica della storia: dall’ideologia alla scienza, struttura e sovrastruttura, la dialettica della storia, - La sintesi del “Manifesto”: borghesia, proletariato e lotta di classe; la critica dei falsi socialismi (solo la parte intitolata “Il socialismo utopistico”).</p>	6
<p>Schopenhauer A. - Il mondo della rappresentazione come “velo di Maya”, - La scoperta della via d’accesso alla cosa in sé, - Caratteri e manifestazioni della “Volontà di vivere”, - Il pessimismo, - Critica dell’amore e delle varie forme di ottimismo, - Le vie di liberazione dal dolore.</p>	4
<p>Kierkegaard S. Biografia, scritti. Concetti fondamentali: oggetto dell’indagine filosofica è il singolo uomo (il problema esistenziale); la libertà, il futuro, la scelta, il progetto, l’angoscia. - La vita estetica. La figura di don Giovanni. - La scelta della vita etica; caratteristiche della vita etica. - Dalla vita etica alla vita religiosa. Il sacrificio d’Isacco. La fede come certezza angosciosa; fede e paradosso. L’interpretazione della storia.</p>	3

<p>Nietzsche F.</p> <ul style="list-style-type: none"> - Tragedia e filosofia – spirito tragico e accettazione della vita. La “metafisica dell’artista”, - La morte di Dio e la fine delle illusioni metafisiche, - Il periodo di “Zarathustra”: il superuomo – l’eterno ritorno; la trasvalutazione dei valori, - La volontà di potenza – Il prospettivismo. 	6
<p>Freud S.</p> <p>La scoperta dell'inconscio e la nuova concezione della psiche. Libere associazioni e transfert. Il sogno. Le due topiche: conscio – preconsciouso – inconscio e Es – Io – Super Io. Le fasi dell'evoluzione della psiche.</p>	3
<p>Arendt H.</p> <ul style="list-style-type: none"> – Aspetti biografici; le opere principali, – Sul totalitarismo: le cause: l’antisemitismo, l’imperialismo, i processi di massificazione, – Costruzione dell’ideal-tipo dello stato totalitario: terrore e ideologia, – La vita attiva: i tre tipi dell’agire umano; le caratteristiche dell’agire politico. 	4
<p>Attività CLIL (filosofia e tedesco)</p> <ul style="list-style-type: none"> – Il sogno in Freud: i sogni tipici: il complesso edipico; – Nietzsche: l’incipit di “La nascita della tragedia”. 	2
<p>Altre attività didattiche:</p> <ul style="list-style-type: none"> – Le studentesse che hanno partecipato alla Summer School di filosofia hanno riferito alla classe sui temi trattati in quella sede: Freud, Sartre, Lacan, il feticismo. – Attività di preparazione in vista della teleconferenza “Sulle regole”; discussione in classe dopo la partecipazione all’evento, – Due lezioni del collega prof. Carlo De Stefano sul tema: il totalitarismo e il problema del male. – Consulenza sulla preparazione degli approfondimenti per il colloquio orale dell'esame di Stato (tempo non contabilizzato). 	5
TOTALE ORE	46

METODI UTILIZZATI

Le spiegazioni hanno fatto riferimento in modo abbastanza puntuale al libro di testo, al fine di agevolare le allieve nello studio di temi che presentano uno spessore concettuale non indifferente.

In alcuni casi l’insegnante ha desunto dai testi degli autori i concetti e le teorie, cercando di coinvolgere in questa operazione gli allievi.

Inoltre durante le lezioni il docente:

- ha costruito la cornice problematica all’interno della quale collocare il pensiero di ciascun filosofo,
- ha illustrato il significato dei termini specifici più rilevanti,
- ha illustrato secondo quali percorsi si snoda ed evolve il pensiero di un singolo filosofo,
- ha costruito quadri sintetici e riassuntivi nel trattare argomenti di collegamento.

STRUMENTI

Libro di testo, quaderno di lavoro per le allieve, fotocopie per le verifiche, lavagna, LIM.

- VERIFICHE

Nel primo periodo sono state effettuate tre verifiche scritte secondo le seguenti modalità: trattazione sintetica di un argomento, quesiti a risposta singola, quesiti a risposta singola nel contesto di un' esercitazione di terza prova. Nel secondo periodo sono state svolte due verifiche scritte nelle modalità della trattazione sintetica di un argomento e del tema di argomento filosofico; inoltre sono state svolte alcune verifiche orali.

- CRITERI DI VALUTAZIONE

Criteria per la valutazione sommativa:

Capacità espositive e progressione nell'apprendimento rispetto a quanto sopra prefissato (conoscenze, abilità, competenze). I voti sono assegnati sulla base della rubrica di valutazione di filosofia del triennio comune a tutte le sezioni del liceo.

Criteria per la valutazione formativa:

La progressione nell'apprendimento: osservazione condotta sui risultati conseguiti a fine periodo e a fine anno.

L'impegno e l'interesse: osservazione condotta sul grado di concentrazione in classe, sulla capacità di tenere un buon livello di attenzione, sulle risposte agli stimoli dell'insegnante.

Il metodo di lavoro: osservazione condotta sulla risposta a richieste sempre più complesse avanzate con le verifiche e con il dialogo in classe.

La partecipazione al dialogo educativo: osservazione condotta sull'atteggiamento tenuto in classe nelle fasi dialogate.

Valutazione complessiva sulla classe

Le considerazioni svolte su questo punto nella relazione finale di storia valgono anche per filosofia. In aggiunta, ritengo che la classe abbia reagito bene ad alcune iniziative che hanno ampliato la proposta didattica curricolare. Faccio riferimento a tre attività:

- la partecipazione alla Summer School di filosofia di tre allieve, che poi hanno saputo informare adeguatamente le compagne sui temi discussi;
- la partecipazione all'incontro a distanza di "Sulle regole"; i contenuti della teleconferenza sono stati successivamente ripresi a scuola e validamente discussi;
- infine l'interesse dimostrato dalla classe nei confronti delle due lezioni tenute dal collega sul tema dei totalitarismi e del male.

Testi di riferimento:	Abbagnano – Fornero, La filosofia, vol. 2B, 3 A, 3B, Paravia.
------------------------------	---

Maniago, 11 Maggio 2017

L'Insegnante
prof. Tomaso Duca



ISTITUTO D'ISTRUZIONE SUPERIORE
"Evangelista Torricelli"
Via Udine, 7 - MANIAGO (PN)
☎ 0427/731491 - Fax 0427/732657
[http:// www.torricellimaniago.gov.it](http://www.torricellimaniago.gov.it)
email: pnis00300q@istruzione.it



ISTITUTO
D'ISTRUZIONE
SUPERIORE
EVANGELISTA
TORRICELLI
- MANIAGO -

Relazione finale
Anno Scolastico 2016-2017

CLASSE	5C
MATERIA	Matematica
INSEGNANTE	Vladimiro Giacomello

L'insegnamento della disciplina è avvenuto in lingua inglese come previsto dalla normativa.

- **OBIETTIVI DIDATTICI DISCIPLINARI CONSEGUITI IN TERMINI DI CONOSCENZE, ABILITÀ e COMPETENZE.**

CONOSCENZE

Functions, domain and range of a Function.
Composite and inverse functions.
Graph of a function.
Transformations of functions.
Limit of a function.
Horizontal and vertical asymptotes.
Calculate the limit of a function. Indeterminate forms.
Special Limits:
Continuity and discontinuity. Types of discontinuity.
The derivative of a function.
Gradient of a tangent. Tangents and normals.
Stationary points. Maxima, minima and points of inflexion.
Curve sketching.
Derivative of simple trigonometric functions ($y = \sin x$; $y = \cos x$).
Derivative of simple exponential and logarithmic functions ($y = e^x$; $y = \ln x$).
Differentiating functions of functions (Chain rule).
Differentiating exponential and logarithmic functions ($y = e^{f(x)}$; $y = \ln f(x)$).
Product rule.
Quotient rule.
L'Hopital's rule.
Primitive of a function and indefinite integration.
Initial conditions.
Basic integrals.
Definite integration.
Geometric significance of integration.
Area above and below the x-axis.
Area between two curves.

ABILITA'

Give the definition of a function.
Give the definition of the domain of a function.
Sketch the graph of a function using transformations.
Give the general definition of limit of a function.

Calculate limits of simple functions.
 Find horizontal and vertical asymptotes.
 Recognize indeterminate forms.
 Give the definition of continuity of a function.
 Define and recognize different types of discontinuity.
 Give the definition of the derivative of a function.
 Finding derivatives using the limit definition.
 Find the equation of the tangent and the equation of the normal to a curve at a given point.
 Find stationary points of a function and state their nature.
 Sketch the graph of a curve.
 Differentiating using the Chain rule.
 Differentiating using the product rule.
 Differentiating using the quotient rule.
 Find simple limits using l'Hopital's rule.
 Give the definition of antiderivative of a function.
 Find the indefinite integral of a simple function.
 Find the value of a definite integral.
 Find the area enclosed by a function and the x-axis.
 Find the area enclosed by two functions.

COMPETENZE

Dominare attivamente i concetti e i metodi delle funzioni elementari dell'analisi e del calcolo differenziale
 Dominare attivamente i concetti e i metodi delle funzioni elementari dell'analisi e del calcolo integrale
 Individuare le strategie appropriate per la soluzione di problemi
 Confrontare i sistemi linguistici e culturali e riconoscere analogie e differenze.
 Attivare consapevolmente le proprie competenze comunicative e linguistiche e trasferirle da una lingua all'altra e da una disciplina all'altra.

CONTENUTI DISCIPLINARI EFFETTIVAMENTE SVILUPPATI

CONTENUTI	TEMPI	ORE
Functions	Sett. – Ott. 2016	7
Limits of functions	Ott. – Nov. 2016	10
Continuity	Dic. 2016	7
Differentiation	Gen. – Apr. 2017	30
Antiderivatives of a function	Apr. – Mag. 2017	4
Definite integration	Mag. 2017	4
Revision	Mag. – Giu. 2017	5
TOTALE ORE		67

METODI UTILIZZATI

La metodologia perseguita è incentrata sullo sviluppo di Unità di Apprendimento, che possono essere individuali, di gruppo classe, disciplinari, interdisciplinari. Tali Unità di Apprendimento, partendo dalla valorizzazione di conoscenze possedute, portano alla costruzione del pensiero scientifico e verso strutture matematiche consolidate. Come? Attraverso attività collettive o individuali, laboratori, simulazione di compiti di realtà che abbiano come nucleo fondante il problem solving e il problem posing. All'interno delle Unità di Apprendimento sono esplicitate le modalità con cui verificare sia i livelli delle conoscenze, delle abilità, ma anche se e quanto queste si siano trasformate in competenze personali.
 L'insegnamento della disciplina in lingua inglese, anche con l'uso della

metodologia CLIL, ha permesso di attivare consapevolmente le proprie competenze comunicative e linguistiche e trasferirle da una lingua all'altra e da una disciplina all'altra.

▪ **STRUMENTI**

- Testi forniti dall'insegnante
- Gli esercizi per le verifiche in itinere
- La lavagna
- Risorse on-line

▪ **VERIFICHE**

Le verifiche sono fondamentalmente di due tipologie:

Formative: effettuate in itinere, devono accertare il processo di apprendimento degli studenti al fine di fornire loro informazioni utili per migliorare i risultati, ma, nello stesso tempo, mi consentono di verificare l'adeguatezza del percorso didattico, in relazione agli obiettivi prefissati

Sommative: somministrate generalmente al termine di un modulo o di un'unità didattica, hanno una funzione prettamente valutativa e mirano all'accertamento del livello di conoscenza/competenza raggiunto dall'alunno.

Sono state somministrate verifiche in diverse tipologie:

- domande a risposta aperta
- prove semistrutturate
- esercizi di applicazione
- esercizi di rielaborazione

▪ **CRITERI DI VALUTAZIONE (Come da Progettazione del dipartimento dell'asse matematico)**

Criteri per la valutazione sommativa:

Il raggiungimento degli obiettivi prefissati in termini di conoscenze, competenze e abilità, valutato in base alle verifiche svolte.

Criteri per la valutazione formativa:

La progressione nell'apprendimento: osservazione condotta sui risultati conseguiti a fine quadrimestre e a fine anno.

L'impegno e l'interesse: osservazione condotta sul grado di concentrazione in classe, sulla capacità di tenere un buon livello di attenzione, sulle risposte agli stimoli dell'insegnante.

Il metodo di lavoro: osservazione condotta sulla risposta a richieste sempre più complesse avanzate con le verifiche e con il dialogo in classe.

La partecipazione al dialogo educativo: osservazione condotta sull'atteggiamento tenuto in classe nelle fasi dialogate.

Testi di riferimento:	Testi forniti dall'insegnante e allegati al presente documento in formato digitale.
------------------------------	---

Maniago, 11 maggio 2017

L'insegnante
prof. Vladimiro Giacomello



ISTITUTO D'ISTRUZIONE SUPERIORE
"Evangelista Torricelli"
Via Udine, 7 - MANIAGO (PN)
☎ 0427/731491 - Fax 0427/732657
[http:// www.torricellimaniago.gov.it](http://www.torricellimaniago.gov.it)
email: pnis00300q@istruzione.it



ISTITUTO
D'ISTRUZIONE
SUPERIORE
EVANGELISTA
TORRICELLI
- MANIAGO -

Relazione finale
Anno Scolastico 2016-2017

CLASSE	5C
MATERIA	Fisica
INSEGNANTE	Vladimiro Giacomello

▪ **OBIETTIVI DIDATTICI DISCIPLINARI CONSEGUITI IN TERMINI DI CONOSCENZE, ABILITÀ e COMPETENZE.**

CONOSCENZE

Carica elettrica e legge di Coulomb

- Carica elettrica
- Conduttori ed isolanti
- Legge di Coulomb

Campo elettrico

- Vettore campo elettrico
- Linee di forza del campo elettrico
- Campo elettrico di una carica puntiforme

Potenziale elettrico

- Lavoro del campo elettrico
- Energia potenziale elettrica
- Potenziale elettrico e la differenza di potenziale

Fisica atomica

- Spettroscopia
- Serie di Balmer, Lyman e Paschen
- Modelli atomici di Thomson e Rutherford
- Atomo di Bohr

La corrente elettrica continua

- Intensità di corrente elettrica
- Le leggi di Ohm
- Resistenze in serie ed in parallelo
- Potenza elettrica
- Il kilowattora

Fenomeni magnetici

- Forza magnetica e linee del campo magnetico
- Forze tra correnti
- Forza magnetica su un filo percorso da corrente
- Campo magnetico di un filo percorso da corrente
- Forza di Lorentz
- Moto di una carica in un campo magnetico uniforme

La fisica Nucleare

- I nuclei degli atomi
- Le forze nucleari e l'energia di legame
- La radioattività
- Legge del decadimento radioattivo
- La fissione nucleare
- La fusione nucleare

ABILITÀ

Collegare fenomeni macroscopici a caratteristiche microscopiche.
 Individuare l'interazione elettrica in diversi contesti della vita reale.
 Descrivere e interpretare l'equilibrio elettrostatico
 Calcolare le grandezze elettriche in condizioni di equilibrio elettrostatico
 Identificare il ruolo della corrente elettrica nella vita reale
 Analizzare situazioni reali in termini di grandezze elettriche (V, i, R)
 Conoscere l'utilizzo dei circuiti elettrici nella vita reale.
 Conoscere l'utilizzo del magnetismo nella vita reale.
 Individuare e descrivere l'interazione magnetica in situazioni reali
 Studiare l'interazione magnetica tra magneti e cariche in movimento.
 Mettere in relazione fenomeni e leggi fisiche
 Avere consapevolezza dell'uso di diverse rappresentazioni per lo studio degli stessi fenomeni
 Avere consapevolezza del rapporto fra teoria ed esperimenti nella conoscenza scientifica della realtà
 I nuclei instabili possono decadere emettendo una o più particelle.
 Analizzare il fenomeno della radioattività e discutere i decadimenti alfa, beta e gamma.
 Analizzare i fenomeni della fusione e della fissione nucleare
 Utilizzare leggi fisiche per risolvere problemi.

COMPETENZE

Osservare e identificare fenomeni
 Avere consapevolezza dei vari aspetti del metodo sperimentale, dove l'esperimento è inteso come interrogazione ragionata dei fenomeni naturali, analisi critica dei dati e dell'affidabilità di un processo di misura, costruzione e validazione di modelli.
 Affrontare e risolvere semplici problemi di fisica usando gli strumenti matematici adeguati al percorso didattico.
 Comprendere e valutare le scelte scientifiche e tecnologiche che interessano la società.

▪ CONTENUTI DISCIPLINARI EFFETTIVAMENTE SVILUPPATI

CONTENUTI	TEMPI	ORE
FENOMENI ELETTROSTATICI	Sett. 2016	4
CAMPO ELETTRICO E POTENZIALE ELETTRICO	Ott.- Nov. 2016	8
SPETTROSCOPIA E FISICA ATOMICA	Nov.- Dic. 2016	6
CORRENTE ELETTRICA	Gen. - Mar. 2017	15
CAMPO MAGNETICO	Mar.- Apr. 2017	6
FISICA NUCLEARE	Apr.-Mag. 2017	7
RIPASSO	Mag.-Giu. 2016	8
TOTALE ORE		54

▪ **METODI UTILIZZATI**

L'attività didattica ha avuto come momento centrale la lezione che si è articolata prevalentemente secondo le modalità di seguito elencate:

- La lezione frontale
- La lezione dialogata
- La risoluzione di problemi
- Le domande flash
- Attività di laboratorio

▪ **STRUMENTI**

- Il libro di testo
- Gli esercizi per le verifiche in itinere
- La lavagna
- Risorse on-line
- Laboratorio di fisica

▪ **VERIFICHE**

Le verifiche sono fondamentalmente di due tipologie:

Formative: effettuate in itinere, devono accertare il processo di apprendimento degli studenti al fine di fornire loro informazioni utili per migliorare i risultati, ma, nello stesso tempo, mi consentono di verificare l'adeguatezza del percorso didattico, in relazione agli obiettivi prefissati

Sommative: somministrate generalmente al termine di un modulo o di un'unità didattica, hanno una funzione prettamente valutativa e mirano all'accertamento del livello di conoscenza/competenza raggiunto dall'alunno.

Sono state somministrate verifiche in diverse tipologie:

- domande a risposta aperta
- prove semistrutturate
- esercizi di applicazione
- esercizi di rielaborazione

▪ **CRITERI DI VALUTAZIONE (Come da Progettazione del dipartimento dell'asse scientifico-tecnologico)**

Criteria per la valutazione sommativa:

Il raggiungimento degli obiettivi prefissati in termini di conoscenze, competenze e abilità, valutato in base alle verifiche svolte.

Criteria per la valutazione formativa:

La progressione nell'apprendimento: osservazione condotta sui risultati conseguiti a fine quadrimestre e a fine anno.

L'impegno e l'interesse: osservazione condotta sul grado di concentrazione in classe, sulla capacità di tenere un buon livello di attenzione, sulle risposte agli stimoli dell'insegnante.

Il metodo di lavoro: osservazione condotta sulla risposta a richieste sempre più complesse avanzate con le verifiche e con il dialogo in classe.

La partecipazione al dialogo educativo: osservazione condotta sull'atteggiamento tenuto in classe nelle fasi dialogate.

Testi riferimento:	di Caforio A. Ferilli A. – Fisica! Le leggi della natura – Vol. U - Le Monnier Scuola
-------------------------------	---

Maniago, 11 maggio 2017

L'Insegnante
Prof. Vladimiro Giacomello



ISTITUTO D'ISTRUZIONE SUPERIORE
"Evangelista Torricelli"
Via Udine, 7 - MANIAGO (PN)
☎ 0427/731491 - Fax 0427/732657
[http:// www.torricellimaniago.gov.it](http://www.torricellimaniago.gov.it)
email: pnis00300q@istruzione.it



ISTITUTO
D'ISTRUZIONE
SUPERIORE
EVANGELISTA
TORRICELLI
- MANIAGO -

Relazione finale
Anno Scolastico 2016-2017

CLASSE	5C
MATERIA	Scienze
INSEGNANTE	Lucia Uccellini

- OBIETTIVI DIDATTICI DISCIPLINARI CONSEGUITI IN TERMINI DI CONOSCENZE, ABILITÀ e COMPETENZE

CONOSCENZE

"Conoscenza dei linguaggi specifici" e "Conoscenza dei contenuti specifici della disciplina": obiettivi conseguiti dagli allievi in modo mediamente discreto, in alcuni casi sono stati raggiunti livelli più che buoni.

ABILITÀ

Raccogliere dati attraverso l'osservazione diretta dei fenomeni naturali o la consultazione di media, manuali e testi: mediamente discreta.
Individuare possibili interpretazioni dei dati in base a modelli: mediamente discreta.
Presentare i risultati, utilizzando un corretto linguaggio specifico per giungere ad un'esposizione chiara e non equivoca del proprio pensiero, descrivendo fenomeni, eventi e teorie: mediamente discreto.
Utilizzare classificazioni, generalizzazioni e schemi logici: mediamente discreto.
Saper utilizzare un metodo ipotetico deduttivo per risolvere situazioni problematiche attraverso l'applicazione di regole, metodi e collegamenti all'interno della disciplina stessa: mediamente discreto.

COMPETENZE

Analizzare, osservando e descrivendo, i fenomeni appartenenti alla realtà naturale: mediamente discreto
Elaborare uno scritto oppure organizzare un discorso dimostrando di saper utilizzare in modo corretto il linguaggio specifico della disciplina, effettuando collegamenti, anche con altre discipline mediamente discreto, in alcuni casi più che buono.
Argomentare e fare proprie valutazioni sui contenuti appresi: mediamente discreto.
Applicare le conoscenze acquisite a situazioni della vita reale: mediamente discreto.

- CONTENUTI DISCIPLINARI EFFETTIVAMENTE SVILUPPATI

UNITÀ	Tempi
Introduzione alla dinamica endogena: ripasso di minerali e loro proprietà, rocce e loro classificazione: rocce magmatiche, rocce sedimentarie con principi della stratigrafia, rocce metamorfiche e ciclo litogenetico. Interno della Terra.	6
I fenomeni vulcanici: vulcani e formazione dei magmi, modalità di eruzione, edifici vulcanici, attività idrotermale.	4
I fenomeni sismici: ripasso e classificazione di faglie e pieghe, teoria del	4

rimbalzo elastico, le onde sismiche, energia dei terremoti, il rischio sismico in Italia, distribuzione geografica dei terremoti.	
La tettonica delle placche: alla ricerca di un modello: struttura interna della Terra, la crosta, il mantello, il nucleo; energia interna della Terra: il flusso di calore, la temperatura interna della Terra; il campo magnetico terrestre (cenni), struttura della crosta: crosta oceanica e crosta continentale, isostasia; espansione dei fondali oceanici: la deriva dei continenti, le dorsali oceaniche, le fosse abissali, espansione e subduzione (approfondimento: la "Terra mobile" di Wegener); le anomalie magnetiche sui fondi oceanici (cenni); la tettonica delle placche: le placche litosferiche, l'orogenesi, ciclo di Wilson; verifica del modello: vulcani e terremoti ai margini delle placche o all'interno dei continenti; moti convettivi e punti caldi.	10
Chimica organica: una visione d'insieme: i composti del carbonio; le caratteristiche dell'atomo di carbonio; isomeria, attività ottica (cenni); le caratteristiche dei composti organici: la reattività dipende dai gruppi funzionali.	6
Chimica organica: gli idrocarburi. gli alcani: ibridazione sp^3 , isomeria di catena, isomeria conformazionale, la reattività del carbonio: cenni a semplici reazioni redox, di sostituzione, di eliminazione, di addizione. I cicloalcani: (solo conformazione a sedia e a barca). Gli alcheni: ibridazione sp^2 , isomeria. Gli alchini: ibridazione sp , isomeria. Idrocarburi aromatici: benzene: ibrido di risonanza.	6
Biochimica: le biomolecole. I carboidrati: monosaccaridi, la chiralità (proiezioni di Fischer e cenni alle proiezioni di Haworth), oligosaccaridi: disaccaridi: legame glicosidico (lattosio, maltosio, saccarosio) e polisaccaridi (amido, glicogeno e cellulosa).	6
I lipidi: i lipidi saponificabili e non saponificabili, i trigliceridi, le reazioni dei trigliceridi: idrogenazione e idrolisi alcalina, azione detergente del sapone; i fosfolipidi: molecole antipatiche.	4
TOTALE ORE	46

- METODI UTILIZZATI

L'attività didattica si è svolta attraverso lezioni per lo più frontali per l'esposizione dei concetti chiave dell'argomento trattato. E' stata spesso proposta la lezione dialogata, effettuata attraverso risposte e chiarimenti a problemi presentati dalle allieve e spesso in relazione ad eventi di attualità di interesse scientifico.

- STRUMENTI

Schemi riassuntivi proposti alla lavagna, fotocopie, libro di testo, articoli di giornale e di riviste scientifiche. Visione di VHS e dvd.

- VERIFICHE

Per verificare il raggiungimento degli obiettivi sono stati utilizzati: interrogazioni orali, questionari a risposta aperta ed esercitazioni di terza prova.

- CRITERI DI VALUTAZIONE

Criteri per la valutazione sommativa:

Il raggiungimento degli obiettivi prefissati in termini di conoscenze, competenze ed abilità valutato attraverso le verifiche svolte.

Criteri per la valutazione formativa:

La progressione nell'apprendimento: osservazione condotta sui risultati conseguiti a fine quadrimestre e a fine anno.

L'impegno e l'interesse: osservazione condotta sul grado di concentrazione in classe, sulla capacità di tenere un buon livello di attenzione, sulle risposte agli stimoli dell'insegnante.

Il metodo di lavoro: osservazione condotta sulla risposta a richieste sempre più complesse avanzate con le verifiche e con il dialogo in classe.

La partecipazione al dialogo educativo: osservazione condotta sull'atteggiamento tenuto in classe nelle fasi dialogate.

Testo di riferimento: di G.Valitutti, A.Tifi, A.Gentile, "Lineamenti di chimica con minerali e rocce" di M.C.Pignocchino Scienze Zanichelli,
di G.Valitutti, N.Taddei, H.Kreuzer, A.Massey, D.Sadava, D.M.Hillis, H.Craig Heller, M.R.Berenbaum "Dal carbonio agli OGM. **Biochimica e biotecnologie con Tettonica delle placche**" di E.Lupia Palmieri e M. Parotto, sostituito conclusa la Tettonica da: "Il carbonio, gli enzimi, il DNA. Chimica organica, biochimica e biotecnologie". di D.Sadava, D.M.Hillis, H.Craig Heller, M.R.Berenbaum, V.Posca Scienze Zanichelli

Maniago, 11 maggio 2017

L'Insegnante

prof.ssa Lucia Uccellini



ISTITUTO D'ISTRUZIONE SUPERIORE
"Evangelista Torricelli"
Via Udine, 7 - MANIAGO (PN)
☎ 0427/731491 - Fax 0427/732657
[http:// www.torricellimaniago.gov.it](http://www.torricellimaniago.gov.it)
email: pnis00300q@istruzione.it



ISTITUTO
D'ISTRUZIONE
SUPERIORE
EVANGELISTA
TORRICELLI
- MANIAGO -

Relazione finale
Anno Scolastico 2016-2017

CLASSE	5C
MATERIA	Storia dell'arte
INSEGNANTE	Roberto Vallar

▪ **OBIETTIVI DIDATTICI DISCIPLINARI CONSEGUITI IN TERMINI DI CONOSCENZE, ABILITÀ e COMPETENZE.**

CONOSCENZE

Le conoscenze della classe rispecchiano in maniera quasi completa i programmi preventivati. La materia è stata trattata a partire dal terzo anno scolastico con l'arte cretese, micenea e greca. Nel presente anno scolastico gli argomenti trattati iniziano dalla fine del 1500 fino all'Arte Moderna. Si è fatto riferimento costante al libro di testo soprattutto per quanto concerne le opere d'arte illustrate. Le conoscenze degli argomenti principali possono considerarsi mediamente discrete, affidabili e precise, con un livello buono per taluni allievi.

ABILITÀ

Generalmente la classe ha dimostrato di esprimersi su argomenti di carattere generale in modo discreto ed efficace. Le allieve hanno dimostrato, nella maggior parte dei casi, di avere acquisito una discreta capacità di usare un linguaggio tecnico appropriato per l'analisi delle varie opere d'arte e anche discrete capacità logiche e critiche nelle valutazioni di fatti, ambienti, situazioni particolari e la riorganizzazione dei dati acquisiti.

COMPETENZE

Le allieve hanno acquisito, mediamente, una discreta capacità di riconoscere e distinguere i vari periodi artistici studiati anche per quanto riguarda la valutazione di fatti storico-artistici e la riorganizzazione dei dati acquisiti. Le allieve non hanno incontrato difficoltà nell'analizzare, schematizzare, definire anche in senso critico la varie opere d'arte analizzate.

▪ **CONTENUTI DISCIPLINARI EFFETTIVAMENTE SVILUPPATI**

CONTENUTI	TEMPI
1) Caratteri generali della fine del '500. a La rivoluzione naturalistica del CARAVAGGIO. opere: <i>il Canestro di frutta, La vocazione di S. Matteo, La morte della Vergine, Resurrezione di Lazzaro.</i> b Cenni sul classicismo dei Carracci – opere: <i>La galleria Farnese – Il mangia fagioli- La grande macelleria.</i>	4
2) Caratteri generali del '600 e del Barocco. a Il BERNINI –opere: <i>Apollo e Dafne, Il baldacchino di S. Pietro, Il Monumento funebre a Urbano VIII, La fontana dei fiumi, Il Colonnato di S. Pietro.</i> b Il BORROMINI -opere: <i>S. Carlo alle quattro fontane, S. Ivo alla Sapienza,</i>	7

<p><i>Sant'Agnese.</i> c Cenni sul CORTONA: <i>Il trionfo della Divina Provvidenza in Palazzo Barberini.</i> d Guarino GUARINI : <i>La cappella della Sacra Sindone- Palazzo Carignano.</i> e Cenni sulla pittura del 600 in Europa : <i>Rembrandt , Velasquez, Rubens, Vermeer .</i></p>	
<p>3) Caratteri generali del '700. a Principali esempi della prima metà: F. JUVARA : <i>La basilica di Superga – La palazzina Stupinigi-</i> VANVITELLI: <i>La Reggia di Caserta.</i> Il TIEPOLO : caratteri generali. b Il Neoclassicismo . CANOVA : <i>Teseo sul Minotauro, Amore e Psiche, Paolina Borghese, il Monumento funebre a Maria Cristina d'Austria e a Clemente XIII .-</i> DAVID : <i>Il giuramento degli Orazi, -Il Belisario riconosciuto , Il Marat assassinato.</i></p>	6
<p>4) Caratteri generali del Romanticismo . a) Il Romanticismo inglese : <i>Costable- Il carro di fieno -Turner : il mattino dopo il diluvio , e tedesco :Friedrich- Monaco in riva al mare –La croce in montagna- L'abazia nel querceto.</i> b) Esempi francesi : <i>GERICAUL – La zattera della Medusa.</i> <i>DELACROIX : La libertà che guida il popolo- La barca di Dante .</i> c) <i>HAYEZ : Il bacio.</i></p>	6
<p>5) Il realismo francese : <i>COURBET – L'atelier del pittore - Lo spaccapietre-</i></p>	1
<p>6) Il movimento impressionista : caratteristiche generali. a) <i>MANET : Colazione sull'erba , Olimpia, Il bar delle Folies Bergeres.</i> b) <i>MONET : Impressione sole nascente , I papaveri, La cattedrale di Rouen, Lo stagno delle ninfee.</i> c) <i>DEGAS : Lezione di ballo , L'Assenzio.</i> d) <i>RENOIR : La grenouillère, Moulin de la Galette, Colazione dei canottieri.</i></p>	7
<p>7) Artisti post-impressionisti : caratteristiche generali. a) <i>CEZANNE : I giocatori di carte , Veduta di Auvers , La montagna di Sainte Victoire , Donna con la caffettiera , Le grandi bagnanti.</i> b) <i>GAUGUIN : La visione dopo il sermone , Due tahitiane sulla spiaggia , Ia Orana Maria.</i> c) <i>VAN GOGH : I mangiatori di patate, Autoritratto con cappello, Notte stellata, Caffè di notte , La chiesa di Auvers , Campo di grano con corvi .</i> d) Il puntinismo : caratteristiche generali e cenni su Seurat e Signac. <i>Un dimanche après-midi à l'Ile de la Grande Jatte- Il circo –Bagno ad Asniere.</i></p>	5
<p>8) Caratteri generali dell'Art Nouveau e il Modernismo : <i>Gaudi a Barcellona.</i> La secessione di Vienna : <i>KLIMT –opere: Giuditta - Il bacio.</i> <i>O. WAGNER E OLBRICH : Il palazzo della secessione –</i> <i>LOOS : Ornamento e delitto.</i> - I fauves – <i>MATISSE : La stanza rossa- La danza.</i></p>	3
<p>9) L'Espressionismo : cenni sul Die Bruke – <i>Potsdamer Plaz –Cinque donne per strada.</i> Cenni su <i>SCHIELE E KOKOSKA – MUNCH : Il grido , La bambina malata, Sera nel viale.</i></p>	2
<p>10) Il cubismo : caratteristiche generali. <i>PICASSO: le varie fasi – Poveri in riva al mare , I saltimbanchi ,Les demoiselles d'Avignon , Guernica.</i></p>	3
<p>11) Il Futurismo- <i>BOCCIONI : La città che sale, Forme uniche della continuità nello spazio.</i> Cenni sul manifesto dell'architettura futurista di Sant'Elia .</p>	1
<p>12) I temi dell'inconscio –<i>DALI' : Apparizione di un volto e fruttiera sulla spiaggia– La persistenza della memoria, Enigma del desiderio .</i></p>	2

MIRO' : <i>Le dieci costellazioni , Il Carnevale di Arlecchino , Blu I-II-III</i>	
13) La pittura astratta di Kandinskij : caratteristiche generali.	1
14) La nascita dell'architettura moderna : caratteristiche generali e sviluppo- il c.l.s. armato e l'urbanistica . a) IL RAZIONALISMO in architettura e Il BAUHAUS . b) Le CORBUSIER : i 5 punti dell'architettura nuova e il Modulor- <i>Villa Savoye e l' Unità d'abitazione di Marsiglia .</i> c) F .L. WRIGHT : l'architettura organica - <i>La casa sulla cascata - La Robie House- -Il museo Guggenheim.</i>	4
15) Cenni sull'architettura fascista- <i>Marcello Piacentini a Roma e Milano.</i>	1
16) La pittura metafisica di De Chirico: <i>L'enigma dell'ora - Muse inquietanti-</i>	1
17) Caratteri generali della pop art-	1
TOTALE ORE	55

▪ **METODI UTILIZZATI**

Il metodo seguito per portare avanti il programma è stato principalmente quello della lezione frontale. Si è dato spazio anche ai colloqui in classe al fine di favorire maggiormente il confronto e lo scambio di informazioni all'interno della classe. Per le allieve che presentavano iniziali difficoltà di comprensione, rendimento e profitto , sono state organizzate delle lezioni di recupero con ripasso e approfondimento di argomenti.

▪ **STRUMENTI**

I mezzi usati sono stati principalmente la consultazione del libro di testo . Sono stati proiettati anche dei filmati relativi ad alcuni periodi artistici e al movimento impressionista.

ESPERIENZE DI RICERCA E DI PROGETTO : Al fine di approfondire gli argomenti trattati è stato effettuato , nell'anno in corso, un viaggio d'istruzione a Berlino, con visite al Pergamonmuseum , esempi di architettura moderna a Potsdamerplatz , Museo ebraico ed Alexanderplatz. Inoltre è stata effettuata una visita alla mostra sull'impressionismo presso il Museo di Santa Caterina di Treviso

▪ **VERIFICHE**

Le verifiche sono state effettuate attraverso un adeguato numero di interrogazioni , colloqui orali e prove scritte anche in occasione della simulazione della terza prova.

▪ **CRITERI DI VALUTAZIONE**

Criteri per la valutazione sommativa:

Sono stati tenuti in considerazione il grado di attenzione e partecipazione, le conoscenze acquisite , competenze e abilità.

Criteri per la valutazione formativa:

La progressione nell'apprendimento: osservazione condotta sui risultati conseguiti a fine quadrimestre e a fine anno.

L'impegno e l'interesse: osservazione condotta sul grado di concentrazione in classe, sulla capacità di tenere un buon livello di attenzione, sulle risposte agli stimoli dell'insegnante.

Il metodo di lavoro: osservazione condotta sulla risposta a richieste sempre più complesse avanzate con le verifiche e con il dialogo in classe.

La partecipazione al dialogo educativo: osservazione condotta sull'atteggiamento tenuto in classe nelle fasi dialogate.

Testi di riferimento:	LA STORIA DELL'ARTE -Vol. 2-3 - autore : Carlo Bertelli- Editore : - Mondadori.
------------------------------	--

Maniago, 11 maggio 2017

L'Insegnante

prof. Roberto Vallar



ISTITUTO D'ISTRUZIONE SUPERIORE
"Evangelista Torricelli"
Via Udine, 7 - MANIAGO (PN)
☎ 0427/731491 - Fax 0427/732657
[http:// www.torricellimaniago.gov.it](http://www.torricellimaniago.gov.it)
email: pnis00300q@istruzione.it



ISTITUTO
D'ISTRUZIONE
SUPERIORE
EVANGELISTA
TORRICELLI
- MANIAGO -

Relazione finale
Anno Scolastico 2016-2017

CLASSE	5C
MATERIA	Scienze motorie sportive
INSEGNANTE	Pieraugusto Aere

▪ **OBIETTIVI DIDATTICI DISCIPLINARI CONSEGUITI IN TERMINI DI CONOSCENZE, ABILITÀ e COMPETENZE.**

CONOSCENZE

- 1 . Conoscere le proprie potenzialità e confrontarle con tabelle di riferimento criteri ali;
- 2 . Conoscere i principi fondamentali della teoria e alcune metodiche di allenamento;
- 3 . Approfondire la terminologia, il regolamento tecnico, il fair play e la funzione di arbitraggio;
- 4 . Conoscere i protocolli vigenti rispetto la sicurezza.
- 5 . Conoscere le procedure per l'utilizzo del defibrillatore.

ABILITÀ

- 1 . Ampliare le proprie capacità coordinative e condizionali;
- 2 . Organizzare e applicare attività sportive individuali e di squadra;
- 3 . Realizzare tecniche sportive adattandole alle proprie capacità;
- 4 . Assumere autonomamente ruoli di direzione e organizzazione sportiva;
- 5 . Saper praticare i protocolli di primo soccorso anche con l'uso del defibrillatore.

COMPETENZE

- 1 . Elabora e attua risposte motorie adeguate in situazioni complesse assumendo i diversi ruoli dell'attività sportiva;
- 2 . Pratica autonomamente l'attività sportiva con fair play, scegliendo tattiche e strategie personali;
- 3 . Adotta stili di vita attivi, applicando i principi di sicurezza e prevenzione.

▪ **CONTENUTI DISCIPLINARI EFFETTIVAMENTE SVILUPPATI**

CONTENUTI	TEMPI
1 Esercitazioni di resistenza, forza velocità e allungamento muscolare	14h
2 Salto in alto, in lungo, lancio del peso e corsa ad ostacoli	12h
3 Lezioni teoriche e pratiche sul primo soccorso.	6h
4 Sport di squadra: la pallavolo	10h
5 Attività di palestra pesi	18h
TOTALE ORE	60

▪ METODI UTILIZZATI

Lezione frontale, spiegazione, prove pratiche, lavoro individuale, lavoro di gruppo.

▪ STRUMENTI

Palestra, piccoli e grandi attrezzi, palestra pesi.

▪ VERIFICHE

Scritta (scheda di valutazione BLSD), coordinative (sport individuali e di squadra) e condizionali (capacità fisiologiche personali).

▪ CRITERI DI VALUTAZIONE

Criteri per la valutazione sommativa:

Gli obiettivi specifici di apprendimento sono stati sostanzialmente raggiunti da tutte le allieve; la maggior parte di esse si attesta su un livello di sviluppo delle competenze di grado intermedio. Alcune di loro hanno raggiunto un livello elevato. Una sola allieva ha raggiunto il livello minimo.

Criteri per la valutazione formativa:

La progressione nell'apprendimento: l'apprendimento, buono sin dall'inizio dell'anno, è cresciuto progressivamente nel corso del secondo quadrimestre, portando così l'intero gruppo classe ad ottenere risultati scolastici molto buoni.

L'impegno e l'interesse: così come l'apprendimento si sono rivelati da subito all'altezza della richiesta dell'insegnante. Ciò ha favorito un andamento ottimale delle lezioni di SMS che sono trascorse in un clima di serenità di interesse e di notevole impegno.

Il metodo di lavoro: oltre al metodo di lavoro standard per le SMS, particolarmente apprezzato è stato il lavoro svolto nella parte centrale dell'anno scolastico, con la frequentazione della palestra pesi che ha dato modo alle alunne di misurarsi autonomamente con le proprie capacità fisiche in un contesto nuovo e stimolante.

La partecipazione al dialogo educativo: buono e molto buono è stato il dialogo educativo con la classe, sempre improntato sul rispetto personale e sull'aiuto reciproco.

Testi di riferimento:

Maniago, 9 maggio 2017

L'Insegnante

Prof. Pieraugusto Aere



ISTITUTO D'ISTRUZIONE SUPERIORE
"Evangelista Torricelli"
Via Udine, 7 - MANIAGO (PN)
☎ 0427/731491 - Fax 0427/732657
[http:// www.torricellimaniago.gov.it](http://www.torricellimaniago.gov.it)
email: pnis00300q@istruzione.it



ISTITUTO
D'ISTRUZIONE
SUPERIORE
EVANGELISTA
TORRICELLI
- MANIAGO -

Relazione finale
Anno Scolastico 2016-2017

CLASSE	5C
MATERIA	I. R. C.
INSEGNANTE	Bruno Geremia

▪ OBIETTIVI DIDATTICI DISCIPLINARI CONSEGUITI IN TERMINI DI CONOSCENZE, ABILITÀ e COMPETENZE

CONOSCENZE

- Giustizia, pace, libertà e fraternità nelle attese personali, dei popoli, del Cristianesimo: ben acquisiti.
- Il concetto e il valore di persona nel Cristianesimo e nella cultura attuale: ben acquisito.
- Fede e politica, fede e scienza, fede e psicanalisi, la morte nelle culture: bene acquisito.

ABILITA'

- La classe ha effettuato collegamenti interdisciplinari tra religione, arte, storia, filosofia e letteratura.
- La classe ha compreso e rispettato le varie posizioni in materia di etica
- La classe ha saputo individuare il ruolo della chiesa nella storia e cultura europea

COMPETENZE

- Lo studente ha riconosciuto il ruolo della Chiesa nel difendere le persone, i valori umani e ideali cristiani.
- Lo studente ha saputo sostenere le linee di fondo della dottrina sociale per la pace, giustizia ed ecologia.
- Lo studente, col contributo dell'insegnamento della religione ha tracciato il proprio progetto di vita.

▪ CONTENUTI DISCIPLINARI EFFETTIVAMENTE SVILUPPATI

UNITÀ	
-“Come studi?” il metodo di studio e l’orientamento . (6h)	
-Politica e fede: film e dialogo (3h)	
-La pace e la non violenza: relazione di gruppo (2h)	
-La psicanalisi e la persona (2h)	
-Oro blu ed ecologia (1h)	
-Lavoro e valore della persona : film e dialogo (4h)	
-Scienza e fede.: film e dialogo (4h)	
-Esercitazioni per l’esame di stato (3h)	
-I giovani e l’impegno sociale (3h)	
-Alphatest e orientamento (3h)	
TOTALE ORE	31

▪ **METODI UTILIZZATI**

Si è partiti dall'esperienza, con indagini, inchieste, *brainstorm*, tecniche di comunicazione. Si è passati all'analisi dei contenuti per completare le conoscenze e motivare le esperienze. Si è tornati al vissuto, come elemento di riflessione e qualificazione del contenuto. Ogni argomento ha richiesto diversi modi di approccio, ma il filo conduttore è stato: dall'esperienza alle domande, dalle domande ai contenuti, dai contenuti alla vita.

▪ **STRUMENTI**

Analisi dell'esperienza, di documenti scritti o audiovisivi.

Utilizzo del testo: L. Solinas, *TUTTI I COLORI DELLA VITA (SEI-TO)* per analisi di testi, documenti, tracce per la riflessione, lavori di gruppo e lettura dell'immagine.

Gruppi di lavoro, relazioni in classe e dibattiti, ricerche e rielaborazioni personali, appunti.

▪ **VERIFICHE**

Due verifiche (al minimo) per quadrimestre. Non è mancata l'osservazione *in itinere* e l'autovalutazione, specie nei lavori di gruppo.

▪ **CRITERI DI VALUTAZIONE**

Criteria per la valutazione sommativa:

Si è tenuto conto della comprensione, espressione dei contenuti e dell'impegno. Il giudizio è espresso in: Sc = scarso; I= insufficiente; S= sufficiente; B= buono ; M= molto; D= distinto; T= moltissimo.

Maniago, 11 maggio 2017

L'Insegnante
prof. Bruno Geremia



ISTITUTO D'ISTRUZIONE SUPERIORE
"Evangelista Torricelli"
Via Udine, 7 - MANIAGO (PN)
☎ 0427/731491 - Fax 0427/732657
[http:// www.torricellimaniago.gov.it](http://www.torricellimaniago.gov.it)
email: pnis00300q@istruzione.it



DOCUMENTO DEL CONSIGLIO DELLA CLASSE 5C - ALLEGATI
A.S. 2016/17

- All. 1 - Esercitazione di terza prova – 14 dicembre 2016
- All. 2 - Esercitazione di terza prova – 22 febbraio 2017
- All. 3 - Esercitazione di terza prova – 5 maggio 2017
- All. 4 – Griglia per la valutazione della prima prova
- All. 5 – Griglia per la valutazione della terza prova
- All. 6 – Griglia per la valutazione della seconda prova

ALL. 1

**Istituto d'Istruzione Superiore "Evangelista Torricelli"
Classe 5[^]C - Liceo Linguistico
14 dicembre 2016
Esercitazione di Terza Prova
Disciplina: Filosofia**

Tipologia B – Quesiti a risposta singola

Nome: _____

1. Illustra la figura "Signoria e servitù".

2. Una volta superata l'alienazione religiosa, quale sviluppo positivo conosce il pensiero di Feuerbach ?

3. Illustra i concetti fondamentali della visione materialistica di Marx.

Istituto d'Istruzione Superiore "Evangelista Torricelli"
Classe 5^C - Liceo Linguistico
14 dicembre 2016
Esercitazione di Terza Prova
Disciplina: Inglese

Tipologia B – Quesiti a risposta singola

Nome: _____

1. Explain William Blake's theory of the complementary opposite

2. What is the origin of the term "Gothic"?

3. Describe the setting and the characters of the Gothic fiction

Istituto d'Istruzione Superiore "Evangelista Torricelli"
Classe 5^C - Liceo Linguistico
14 dicembre 2016
Esercitazione di Terza Prova
Disciplina: Fisica

Tipologia B – Quesiti a risposta singola

Nome: _____

Costanti fisiche:

Carica elementare: $e = 1,6 \cdot 10^{-19}C$

Costante di Coulomb: $k_0 = 9 \cdot 10^9 Nm^2/C^2$

Costante di Planck: $h = 6,6 \cdot 10^{-34}Js$

Velocità della luce nel vuoto: $c = 3,0 \cdot 10^8 m/s$

QUESITO 1

Enuncia la legge di Coulomb.

Tre protoni sono posti come in figura

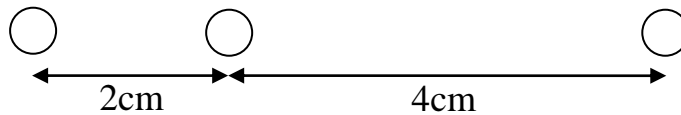

Determina intensità e verso della forza agente sul protone al centro.

QUESITO 2

Enuncia le leggi di quantizzazione e di conservazione della carica elettrica.

Il nucleo di una elemento ha una carica complessiva pari a $7,68 \cdot 10^{-18}C$. Di che elemento si tratta? Determina, inoltre, la carica complessiva di un nucleo di Zinco.

QUESITO 3

Che cosa è la serie di Balmer? In quale campo dello spettro elettromagnetico si colloca ?
Determina la riga della serie di Balmer di lunghezza d'onda maggiore e indica a quale salto energetico corrisponde.

LIVELLI ENERGETICI DELL'ATOMO DI IDROGENO



TAVOLA PERIODICA DEGLI ELEMENTI

PERIODO	GRUPPO																			
	1 IA	2 IIA		3-10										11 IB	12 IIB	13 IIIA	14 IVA	15 VA	16 VIA	17 VIIA
1	1 1.0079 H ₁ IDROGENO																	2 4.0026 He ELIO		
2	3 6.941 Li ₁ LITIO	4 9.0122 Be ₂ BERILLIO											5 10.811 B ₃ BORO	6 12.011 C ₊₄₂ CARBONIO	7 14.007 N _{+3,5 4,2} AZOTO	8 15.999 O ₋₂ OSSIGENO	9 18.998 F ₋₁ FLUORO	10 20.180 Ne NEO		
3	11 22.990 Na ₁ SODIO	12 24.305 Mg ₂ MAGNESIO											13 26.982 Al ₃ ALLUMINIO	14 28.086 Si ₄ SILICIO	15 30.974 P _{+3,5 4} FOSFORO	16 32.065 S _{+2,4 6} Zolfo	17 35.453 Cl _{+1,3 5,7} CLORO	18 39.948 Ar ARGO		
4	19 39.098 K ₁ POTASSIO	20 40.078 Ca ₂ CALCIO	21 44.956 Sc ₃ SCANDIO	22 47.867 Ti _{4,3} TITANIO	23 50.942 V _{5,4 3,2} VANADIO	24 51.996 Cr _{6,3 2} CROMO	25 54.938 Mn _{7,6 4,2 3} MANGANESE	26 55.845 Fe _{2,3} FERRO	27 58.933 Co _{2,3} COBALTO	28 58.693 Ni _{2,3} NICHEL	29 63.546 Cu _{2,1} RAME	30 65.39 Zn ₂ ZINCO	31 69.723 Ga ₃ GALLIO	32 72.64 Ge ₄ GERMANIO	33 74.922 As _{+3,5} ARSENICO	34 78.96 Se _{2,4 6} SELENIO	35 79.904 Br _{+1,5 7} BROMO	36 83.80 Kr CRIPTO		
5	37 85.468 Rb ₁ RUBIDIO	38 87.62 Sr ₂ STRONZIO	39 88.906 Y ₃ ITTRIO	40 91.224 Zr ₄ ZIRCONIO	41 92.906 Nb _{5,3} NIOBIO	42 95.94 Mo _{4,3 2} MOLIBDENO	43 (98) Tc ₇ TECNETO	44 101.07 Ru _{2,3 4,6 8} RUTENIO	45 102.91 Rh _{2,3 4} RODIO	46 106.42 Pd _{2,4} PALLADIO	47 107.87 Ag ₁ ARGENTO	48 112.41 Cd ₂ CADMIO	49 114.82 In ₃ INDIO	50 118.71 Sn _{4,2} STAGNO	51 121.76 Sb _{+3,5} ANTIMONIO	52 127.60 Te _{2,4 6} TELLURIO	53 126.90 I _{+1,5 7} IODIO	54 131.29 Xe XENO		
6	55 132.91 Cs ₁ CESIO	56 137.33 Ba ₂ BARIO	57-71 La-Lu Lantanidi	72 178.49 Hf ₄ AFNIO	73 180.95 Ta ₅ TANTALIO	74 183.84 W _{6,5 4,3 2} WOLFRAMIO	75 186.21 Re _{7,6 4,2 -1} RENIIO	76 190.23 Os _{2,3 4,6 8} OSMIO	77 192.22 Ir _{2,3 4,6} IRIDIO	78 195.08 Pt _{2,4} PLATINO	79 196.97 Au _{3,1} ORO	80 200.59 Hg _{2,1} MERCURIO	81 204.38 Tl _{3,1} TALLIO	82 207.2 Pb _{4,2} PIOMBO	83 208.98 Bi _{3,5} BISMUTO	84 (209) Po _{4,2} POLONIO	85 (210) At _{+1,3 5,7} ASTATO	86 (222) Rn RADON		
7	87 (223) Fr ₁ FRANCIO	88 (226) Ra ₂ RADIO	89-103 Ac-Lr Attinidi	104 (261) Rf RUTHERFORDIO	105 (262) Db DUBNIO	106 (266) Sg SEABORGIO	107 (264) Bh BOHRIO	108 (277) Hs HASSIO	109 (268) Mt MEITNERIO	110 (281) Uun UNUNILIO	111 (272) Uuu UNUNUNIO	112 (285) Uub UNUNBIO	114 (289) Uuq UNUNQUADRO							

Lantanidi

57 138.91 La ₃ LANTANIO	58 140.12 Ce _{3,4} CERIO	59 140.91 Pr _{3,4} PRASEODIMIO	60 144.24 Nd ₃ NEODIMIO	61 (145) Pm ₃ PROMETIO	62 150.36 Sm _{3,2} SAMARIO	63 151.96 Eu _{3,2} EUROPIO	64 157.25 Gd ₃ GADOLINIO	65 158.93 Tb _{5,4} TERBIO	66 162.50 Dy ₃ DISPROSIO	67 164.93 Ho ₃ OLMIO	68 167.26 Er ₃ ERBIO	69 168.93 Tm _{3,2} TULIO	70 173.04 Yb _{3,2} ITTERBIO	71 174.97 Lu ₃ LUTEZIO
---	--	--	---	--	--	--	--	---	--	--	--	--	---	--

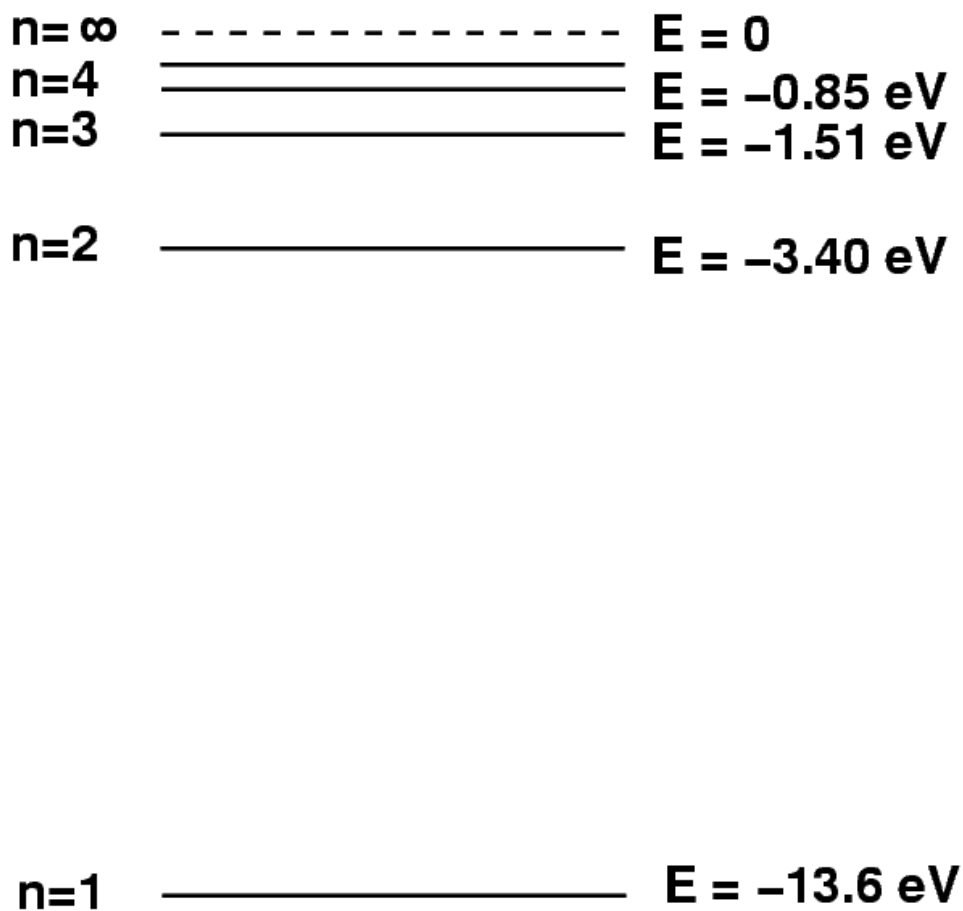
Attinidi

89 (227) Ac ₃ ATTINIO	90 232.04 Th ₄ TORIO	91 231.04 Pa _{5,4} PROTOATTINIO	92 238.03 U _{6,5 4,3} URANIO	93 (237) Np _{6,5 4,3} NETTUNIO	94 (244) Pu _{6,5 4,3} PLUTONIO	95 (243) Am _{6,5 4,3} AMERICIO	96 (247) Cm ₃ CURIO	97 (247) Bk _{4,3} BERKELIO	98 (251) Cf ₃ CALIFORNIO	99 (252) Es EINSTEINO	100 (257) Fm FERMIO	101 (258) Md MENDELEVIO	102 (259) No NOBELIO	103 (262) Lr LAWRENTIO
---	--	---	--	--	--	--	---	--	--	------------------------------------	----------------------------------	--------------------------------------	-----------------------------------	-------------------------------------

Istituto d'Istruzione Superiore "Evangelista Torricelli"
Classe 5[^]C - Liceo Linguistico
22 febbraio 2017
Esercitazione di Terza Prova
Disciplina: Matematica

Tipologia B – Quesiti a risposta singola

Nome: _____

Quesito 1

Define the domain of a function $f(x)$ and state the domain of the following functions:

a. $f(x) = \sqrt{\frac{x+2}{2x-1}}$

b. $f(x) = \ln(3 - x^2)$

Quesito 2

What are the possible types of discontinuity? For the following functions find the points of discontinuity and state their type:

a. $f(x) = \begin{cases} x^2 - 2 & x \geq 1 \\ 2x - 1 & 0 < x < 1 \\ \frac{x^2 - 2}{2} & x \leq 0 \end{cases}$

b. $f(x) = \frac{2x+2}{x^2-1}$

Quesito 3

Define the derivative of a function at a given point $P(x_0; y_0)$ and find the derivative of the following functions at the given point:

a. $f(x) = 3x^2 \cdot \ln x$ at $x_0 = 1$

b. $f(x) = 4e^{2x-6}$ at $x_0 = 3$

Istituto d'Istruzione Superiore "Evangelista Torricelli"
Classe 5[^]C - Liceo Linguistico
22 febbraio 2017
Esercitazione di Terza Prova
Disciplina: Tedesco

Tipologia B – Quesiti a risposta singola

Nome: _____

1. Im Gedicht "Das Goettliche geht es um Mensch, Natur und Gottheit. Wie stehen sie zueinander?
(max. 8 Zeilen)

2. Was kennzeichnet die Universalpoesie? Zum Programm der Romantik gehoerten auch Gegensaeetze. Zaehle einige auf!
(max. 8 Zeilen)

3. In welcher Epoche stand die Subjektivitaet des Dichters im Mittelpunkt?
(max. 8 Zeilen)

Istituto d'Istruzione Superiore "Evangelista Torricelli"
Classe 5^C - Liceo Linguistico
22 febbraio 2017
Esercitazione di Terza Prova
Disciplina: Spagnolo

Tipologia B – Quesiti a risposta singola

Nome: _____

1) DESCRIBE LAS ETAPAS ARTÍSTICAS DE LA POESÍA DE PABLO NERUDA

2) RESUME LAS DIFERENCIAS ENTRE LOS DOS REGÍMENES DICTATORIALES DE AUGUSTO PINOCHET Y DE FRANCISCO FRANCO

3) EL 24 DE MARZO DE 1976 HUBO UN GOLPE DE ESTADO EN LA REPÚBLICA ARGENTINA. REFIRIÉNDOTE A ESTE HECHO, DESCRIBE EL FENÓMENO DE LAS DESAPARICIONES. ¿QUIÉNES SON LAS MADRES DE PLAZA DE MAYO?

Istituto d'Istruzione Superiore "Evangelista Torricelli"
Classe 5[^]C - Liceo Linguistico
22 febbraio 2017
Esercitazione di Terza Prova
Disciplina: Francese

Tipologia B – Quesiti a risposta singola

Nome: _____

È consentito l'uso del dizionario bilingue

1) Comment Guy de Maupassant se situe-t-il parmi les écrivains naturalistes?

2) Zola s'est construit une réputation d'auteur engagé. Pourquoi?

3. On a reconnu en Balzac le père du réalisme. Pourquoi ?

Istituto d'Istruzione Superiore "Evangelista Torricelli"
Classe 5^C - Liceo Linguistico
22 febbraio 2017
Esercitazione di Terza Prova
Disciplina: Disegno e storia dell'arte

Tipologia B – Quesiti a risposta singola

Nome: _____

1. Sintetizza le caratteristiche della pittura realistica di G. Courbet e come esse siano esposte in maniera compiuta nell' "Atelier del pittore" del 1855.

2. Nell'analizzare " I giocatori di carte " di Cézanne e " La visione dopo il sermone " di Gauguin, sintetizza le diversità di impostazione delle due opere d'arte e l'importanza della pittura dei due artisti per gli sviluppi di futuri movimenti artistici.

3. " Olimpia " di Manet , sintetizza brevemente l'importanza e l'impostazione dell'opera, i motivi della volgarità e i ricordi del passato

ALL. 3

Istituto d'Istruzione Superiore "Evangelista Torricelli"
Classe 5[^]C - Liceo Linguistico
5 maggio 2017
Esercitazione di Terza Prova
Disciplina: Fisica

Tipologia B – Quesiti a risposta singola

Nome: _____

QUESITO 1

Quando si dice che due resistenze sono collegate in serie ? E in parallelo ?

Risolvi il seguente circuito determinando l'intensità di corrente che attraversa ciascuna resistenza.

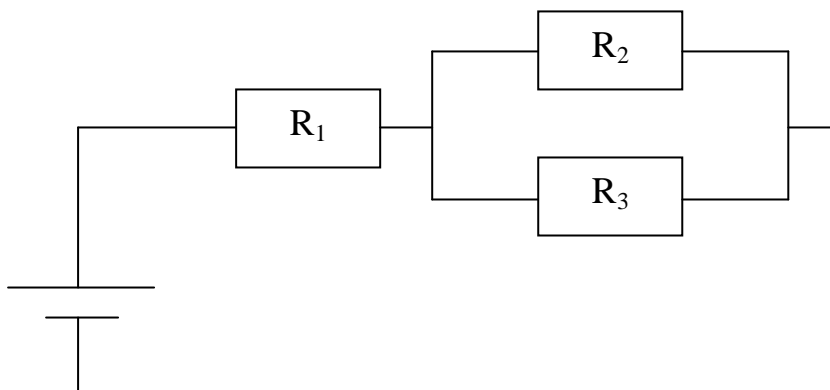

$R_1=4\Omega$
 $R_2=3\Omega$
 $R_3=6\Omega$
 $\Delta V=18V$

QUESITO 2

Enuncia la prima legge di Ohm.

Un conduttore di resistenza 30Ω è collegato a un generatore che fornisce una tensione di $6V$. Determina quanti elettroni attraversano una sezione normale del conduttore in 1 minuto.

QUESITO 3

Descrivi le caratteristiche della forza agente su una carica elettrica in moto all'interno di un campo magnetico uniforme.

Un protone ($m = 1,67 \cdot 10^{-27}\text{kg}$; $q = 1,60 \cdot 10^{-19}\text{C}$) entra all'interno di un campo magnetico uniforme di intensità $B=50\text{mT}$, con una velocità di $v = 2 \cdot 10^5\text{m/s}$, perpendicolare al campo magnetico stesso. Determina l'intensità della forza agente sul protone, il raggio della traiettoria del protone e la frequenza del moto.

Istituto d'Istruzione Superiore "Evangelista Torricelli"
Classe 5^C - Liceo Linguistico
5 maggio 2017
Esercitazione di Terza Prova
Disciplina: Francese

Tipologia B – Quesiti a risposta singola

Nome: _____

È consentito l'uso del dizionario bilingue

1. En quels termes Camus pose-t-il le problème de l'absurde ?

2. Quels sont les caractères principaux de la poésie de Prévert?

3. Quelles sont les techniques narratives de Proust?

Istituto d'Istruzione Superiore "Evangelista Torricelli"
Classe 5^C - Liceo Linguistico
5 maggio 2017
Esercitazione di Terza Prova
Disciplina: Spagnolo

Tipologia B – Quesiti a risposta singola

Nome: _____

1. Comenta esta afirmación de Miguel de Unamuno: "Toda novela, toda obra de ficción, todo poema, cuando es vivo, es autobiográfico. Porque, ¿quién soy yo mismo? ¿Quién es el que se firma Miguel de Unamuno? Pues...uno de mis personajes, una de mis criaturas, uno de mis agonistas".

2. Comparando las características del Modernismo y de la Generación del '98 ¿Qué semejanzas y qué diferencias se pueden observar?

3. *“Viene una esencia triste de jazmines con luna
y el llanto de una música románticay lejana...
de las estrellas baja, dolientemente, una
brisa con los colores nuevos de la mañana...” [...]*

Comenta estos versos de Juan Ramón Jiménez: ¿A qué obra pertenecen? ¿A qué etapa de la trayectoria poética del poeta se refieren y de cuál corriente literaria son perfecto ejemplo?

Istituto d'Istruzione Superiore "Evangelista Torricelli"
Classe 5[^]C - Liceo Linguistico
5 maggio 2017
Esercitazione di Terza Prova
Disciplina: Tedesco

Tipologia B – Quesiti a risposta singola

Nome: _____

1. Umweltschutz ist ein immer aktuelles Thema. Wie können wir unsere Umwelt schützen?

(max. 8 Zeilen)

2. Vergleiche die Literatur mit der Malerei im Expressionismus!

(max. 8 Zeilen)

3. R.M. Rilke ist ein besonders einfühlsamer Dichter. Was kennzeichnet ihn vor allem?

(max. 8 Zeilen)

Istituto d'Istruzione Superiore "Evangelista Torricelli"
Classe 5^C - Liceo Linguistico
5 maggio 2017
Esercitazione di Terza Prova
Disciplina: Storia dell'arte

Tipologia B – Quesiti a risposta singola

Nome: _____

- 1) - Nell'analizzare "La stanza rossa" di Matisse e "L'urlo" di Munch, sintetizza i diversi aspetti dell'Espressionismo in Europa e le principali differenze con la pittura impressionista

- 2) - Descrivi e sintetizza quali sono le origini e le caratteristiche del cubismo e le varie fasi della pittura di P.Picasso

- 3) - Descrivi e sintetizza le caratteristiche principali del razionalismo in architettura e dell'architettura nuova di Le Corbusier

ALL. 4

	<p>ISTITUTO D'ISTRUZIONE SUPERIORE "Evangelista Torricelli" Via Udine, 7 - MANIAGO (PN) ☎ 0427/731491 - Fax 0427/732657 http:// www.toricellimaniago.gov.it email: pnis00300q@istruzione.it</p>	 <p>ISTITUTO D'ISTRUZIONE SUPERIORE EVANGELISTA TORRICELLI - MANIAGO -</p>
---	---	---

GRIGLIA DI VALUTAZIONE PRIMA PROVA

Candidato.....Classe

Indicatori	Punteggio attribuibile	Punteggio conseguito
Pertinenza e rispetto alla richiesta della traccia	0 - 4	
Conoscenza dei contenuti richiesti e livello di approfondimento	0 - 4	
Capacità rielaborative e critiche	0 - 4	
Componente lessicale, ortografica e morfosintattica	0 - 3	
Punteggio definitivo		

LA COMMISSIONE

.....
.....
.....
.....
.....
.....

IL PRESIDENTE

.....

ALL. 5

	<p>ISTITUTO D'ISTRUZIONE SUPERIORE "Evangelista Torricelli" Via Udine, 7 - MANIAGO (PN) ☎ 0427/731491 - Fax 0427/732657 http:// www.torricellimaniago.gov.it email: pnis00300q@istruzione.it</p>	 <div style="border: 1px solid black; padding: 5px; width: fit-content; margin: 0 auto;"> ISTITUTO D'ISTRUZIONE SUPERIORE EVANGELISTA TORRICELLI - MANIAGO - </div>
---	---	---

GRIGLIA DI VALUTAZIONE TERZA PROVA

Candidato.....Classe

INDICATORI E DESCRITTORI		LIVELLI			
		Nullò	Basso	Medio	Alto
Conoscenze	Conoscenza degli argomenti	0 <input type="checkbox"/>	1 <input type="checkbox"/>	2 <input type="checkbox"/>	3 <input type="checkbox"/>
	Aderenza alle domande	0 <input type="checkbox"/>	1 <input type="checkbox"/>	2 <input type="checkbox"/>	3 <input type="checkbox"/>
Abilità	Analisi e/o sintesi	0 <input type="checkbox"/>	1 <input type="checkbox"/>	2 <input type="checkbox"/>	3 <input type="checkbox"/>
	Rielaborazione e/o approfondimento	0 <input type="checkbox"/>	1 <input type="checkbox"/>	2 <input type="checkbox"/>	3 <input type="checkbox"/>
Competenze linguistico- espressive	Correttezza nell'uso dei codici della disciplina ed efficacia espositiva	0 <input type="checkbox"/>	1 <input type="checkbox"/>	2 <input type="checkbox"/>	3 <input type="checkbox"/>
		Punteggio = /15			

LA COMMISSIONE

.....

.....

.....

.....

.....

.....

IL PRESIDENTE

.....

ALL. 6

Griglia per la correzione e valutazione della II prova d'esame –Lingua Straniera

Studente/studentessa _____ Classe _____

Comprensione del testo e qualità delle risposte			Produzione			Utilizzo della lingua		
Fascia di livello	valutazione	punti	Fascia di livello	valutazione	punti	Fascia di livello	valutazione	punti
Da 0 a 1	Ha dato risposte gravemente scorrette che denotano incertezze molto diffuse nella comprensione del testo		Da 0 a 1	Lo svolgimento non è coerente rispetto alla traccia, non c'è equilibrio tra le parti, le argomentazioni presentano luoghi comuni, la struttura del testo è confusa		Da 0 a 1	Utilizzo incerto e con errori diffusi delle strutture morfosintattiche e dei connettivi logici, uso di un lessico povero	
Da 1 a 2	Ha dato più risposte scorrette che denotano ricorrenti incertezze nella comprensione globale del testo		Da 1 a 2	Lo svolgimento è poco coerente rispetto alla traccia, non c'è un adeguato equilibrio tra le parti, le argomentazioni presentano qualche luogo comune, la struttura del testo è incerta		Da 1 a 2	Utilizzo con alcune incertezze ed errori delle strutture morfosintattiche e dei connettivi logici, uso di un lessico limitato	
Da 2 a 3	Ha dato risposte non sempre convincenti che denotano qualche incertezza nella comprensione globale del testo		Da 2 a 3	Lo svolgimento non è sempre chiaramente aderente alla traccia, c'è un sufficiente equilibrio tra le parti, le argomentazioni sono semplici, ma la struttura del testo è piuttosto incerta		Da 2 a 3	Utilizzo non sempre sicuro delle strutture morfosintattiche e dei connettivi logici, uso di un lessico semplice, con qualche ripetizione	
Da 3 a 4	Ha compreso correttamente il testo, ha dato risposte nel complesso adeguate, le inferenze sono abbastanza precise e puntuali		Da 3 a 4	Lo svolgimento è aderente alla traccia, c'è un discreto equilibrio tra le parti, le argomentazioni sono sensate, la struttura del testo è lineare; coerente il discorso		Da 3 a 4	Soddisfacente utilizzo delle strutture morfosintattiche e dei connettivi logici, uso di un lessico abbastanza ampio e adeguato alla situazione	
Da 4 a 5	Ha compreso correttamente testo e domande e ha dato risposte esaurienti con citazioni e inferenze adeguate		Da 4 a 6	Lo svolgimento è aderente alla traccia, c'è un buon equilibrio tra le parti, le argomentazioni sono interessanti, la struttura del testo è coesa; coerente ed efficace il discorso				

VALUTAZIONE COMPLESSIVA PUNTI/15